

Honda

Vol.31
Summer 2016
Magazine



夢想總動員 2016 全車系車主家庭日
FIT 領軍 全車系安全配備再升級

技能
驅動世界的
可能。



追求安全與品質 是一條永無止盡的路

台灣是一個充滿活力與人情味的好地方，許多人熱愛 Honda，堅持 Honda，看見如此豐盛的熱誠，更加深我們耕耘台灣市場的信念。

要如何深耕台灣？首要之務便是提供消費者期待的優質商品。而交通部實施的安全法規，Honda Taiwan 已在今年 6 月起全面提早升級安全配備，除了針對目前販售的新車安裝「TPMS 胎壓異常警示系統」，更擴大安全配備項目，全車系標配「VSA 車身動態穩定控制系統」、「Motion Adaptive 方向盤動態修正輔助系統」、「HSA 斜坡起步輔助系統」、「BOS 煞車優先系統」、「EBD 電子煞車力道分配系統」、「BA 電子式煞車力道輔助系統」等七大主動安全系統，相信是注重安全的消費者更好的選擇。

自 2003 年開始於台灣市場生產二代 CR-V 至今 13 年來，Honda Taiwan 致力於實現人們移動夢想與喜悅，成為最值得信賴的汽車品牌之一；今年 6 月 15 日，我們迎接了在台灣生產的第 30 萬台汽車，這不僅是一個值得紀念的里程碑，30 萬車主的肯定更是我們持續努力的原動力。

以夢想為原動力的 Honda 企業，在專心製造可以讓更多消費者享受自在移動樂趣的產品之餘，也於技術面不斷精進，期盼能完成更多與汽車相關的夢想，而油電混合超級跑車——NSX 的推出，即是「挑戰夢想」的最佳體現。Honda Taiwan 為了與台灣消費者分享挑戰的精神，除了將在第三季引進頂級規格的 NSX 之外，日前也即將舉行了預賞會，透過專線預約以及專家解說的方式，提供買家專屬於 Honda 車主的獨特與尊榮感，更是 Honda Taiwan 不斷提升品牌技術力的最佳證明。

Honda Taiwan 一直以「顧客滿意度 NO.1」作為努力的方向，因此除了提供優質產品之外，也致力於維繫與車主間的關係。本期出刊前，我們於新竹六福村舉行首次的全車系車主家庭日活動，邀請了四輪與二輪的車主們與家人共同參與。當天於活動現場，大、小朋友同樂的畫面令人難忘，而每位參加者臉上的笑容，更都成為我們堅持理念的力量；未來，Honda Taiwan 也會繼續努力，以最高標準持續提供更全面、完善的商品及服務給台灣的消費者，並期盼讓這樣的喜悅能擴散、傳遞給更多的 Honda 家庭。

伊藤隆人

Honda Taiwan 董事長

CONTENTS Vol. 31



01 From Original
伊藤社長手記

04 Events
專屬Honda迷的一天！
2016車主家庭日 六福村精彩落幕

10 Events
騎樂無比 親春行
Honda Motorcycle春季車主大會師

12 News
更聰明 更安全
2017年式New Honda FIT新登場

14 News
Honda NSX鑑賞會 預約夢想

15 News
凌駕標準
Honda全車系七大安全配備再升級

16 News
超越自我 創新價值
2016 RolePlay銷售演練發表會

18 News
Honda Taiwan締造30萬里程碑 感謝有您

20 News
FIT、CITY減碳表現再獲肯定
2016環保車評選出爐

21 News
2016年式CBR500R全新登場 加倍武媚

22 News
健檢伴炎夏 日本技師登台駐點

23 News
都市傳說！Just Fight

24 Technology
「全氣流管理」概念
Honda NSX的空氣力學

26 Technology
「即時反應」的人車體驗
Honda NSX的動力技術

28 News
Accord HYBRID日本原裝進口
9・3智慧進化

29 Dr. Honda
車燈學問大 您開對了嗎？

30 My Honda
好車 值得等待
Honda FIT+NSS300×費聿謙

31 My Honda
騎騁新人生
CBR500R一圓高立安重機夢





32 My Honda
古豐瑞／李孟函／蕭鈺錡／李敦安／張少綸／邱岩諺

34 Honda Care
輪胎養護 從駕駛開始
小小習慣 大大安全

36 Honda Care
征服八關卡 重機駕照等你拿

37 Travel
美濃漫騎 客家風情

40 Gourmet
消暑 湖景餐廳選
新北 La ViLLa、宜蘭 小熊書房、日月潭 雲水坊

46 Travel
消暑趣 合歡山 清境二日遊

54 Life Style
奢華酒店與星級美食在台北 享受異國度假風情

58 Life Style
家飾新風潮
從2016米蘭家具展看未來趨勢

62 News
Be Your Wing 與夢想前行

Honda Magazine Honda Taiwan 車主專屬雜誌

台灣本田股份有限公司

Honda Taiwan Co.,Ltd

發行人／PUBLISHER 林俊宏

總監／DIRECTOR 陳俊亮

監製／PRODUCTION 王思堯

總編輯／EDITOR-IN-CHIEF 吳淑微

副總編輯／DEPUTY EDITOR-IN-CHIEF 施翔丰

編輯統籌／EDITORIAL COOPERATOR 李冠堯

設計／DESIGNER 翁君宇

製版印刷 巨茂科技印刷有限公司

發行所

台灣本田股份有限公司

Honda Taiwan Co.,Ltd

地址：104-78 台北市中山區民生東路 3 段 69 號 13 樓

電話：(02)2506-6898

傳真：(02)2506-6959

全方位顧客服務專線：0800-666-789

網址：www.honda-taiwan.com.tw

車主雜誌電子書網址：

www.honda-taiwan.com.tw/member_magzine_login.aspx

台北郵局許可證台北字第 4756 號

中華郵政台北雜字第 1337 號執照登記為雜誌交寄

版權所有

Honda Magazine 是由台灣本田股份有限公司每季於台灣地區出版印行，本刊所有圖文非經同意，不得以任何形式轉載或為其他利用。

每位車主均享有四期免費贈閱服務，若欲取消贈閱，請電洽全方位顧客服務專線：0800-666-789。

HONDA

2016 車主家庭日 六福村精采落幕

專屬 Honda 迷的一天！

繼 2015 年以台灣史上最暢銷的運動休旅車 CR-V 為主題舉辦車主家庭日後，順應廣大車主們的期待，2016 年 Honda Taiwan 更將車主家庭日擴大舉辦，邀請全車系車主們齊聚六福村，無論四輪與二輪的大小朋友們，皆盡情享受家庭日所準備的各項精彩活動。



以「追求顧客滿意度 NO.1」為目標，Honda Taiwan 致力於各面向滿足顧客期待，舉辦全車系的車主家庭日則同樣為此目標的最佳體現。今年選擇於 7 月 23 日當天假新竹六福村主題遊樂園舉辦全車系家庭日，豔陽高照、萬里無雲的好天氣，一早老天爺就為此專屬於 Honda 朋友們的日子揭開了最佳序幕。

從早上 9 點開放報到以來，從北中南各地遠道而來的車主就絡繹不絕的湧入六福村主題樂園，為讓所有 Honda 的車主們能感受最專屬的聚會樂趣，Honda Taiwan 更向場地方商借了極大空地作為車主的專屬停車區域，透過工作人員的熱情引導，不分四輪與二輪的 Honda 車主們皆可將愛車比鄰而停，停妥後相互打招呼、彼此噓寒問暖甚至交流養車心得，展現車主間有志一同的好眼光與好感情！

除了四輪車主們逐一至報到櫃檯完成報到手續並領取相關入場券、抽獎券、活動手冊、贊助商禮品以外，Honda Taiwan 更貼心的針對二輪車主設置裝備寄放處，讓騎乘 Honda Motorcycle 大型重型機車前來的騎士們無需將人身裝備放置於豔陽下曝曬，而是可以專屬置物架與晾衣架將裝備妥善放置，展現主辦單位的細心規劃。



展車活動

四輪與二輪期待新車全員到齊 注目度破表

整天的車主家庭日中，Honda Taiwan 區分為四大主題，包含展車活動、超級任務、夢想大體驗與最精彩壓軸的舞台活動。從早上 9 點至下午 4 點的展車活動，Honda Taiwan 可是精銳盡出，除了最受年輕人喜愛的五門掀背代表 FIT、史上最暢銷運動休旅車 CR-V、日本原裝七人私家座艙 Odyssey 以外，重返台灣的 Honda 超級油電跑車 NSX，與即將於今年 10 月發表的國產跨界車款 HR-V 也同場現身。其中 NSX 吸引大小朋友爭相合影，設置於主舞台前方的 HR-V 更是擁有極高人氣，年輕家庭買家紛紛走進一探究竟，詢問度更是高到破表，展現對於 HR-V 的極高期待度。

二輪展車專區也是有著極高專注度，除了熱銷的 NSS300 以外，全新的 CBR500R、CB650F 與 CBR650F 更是熱血騎士們合影、近距離體驗的當紅主角，展區人潮始終絡繹不絕，展現 Honda Motorcycle 的超高注目度。

超級任務

全家大小同樂挑戰 歡笑聲此起彼落

為了讓全家大小一起參加的車主家庭日更增添樂趣，Honda Taiwan 特別設計了超級任務讓車主們一一挑戰，包含「全車系尋 Car 大作戰」、「命中你的夢想」、「夢想起步走」、「二輪激秀翻牌樂」、「Honda 骰出無限可能」等多樣活動，以大小朋友皆適宜的套圈圈、記憶翻牌遊戲到蓋章集點活動，讓全家人在體驗六福村主題樂園設施所帶來的刺激玩樂之餘，也能達成任務，還能獲得小禮物，有玩又有得拿，也讓許多車主一家人們玩得不亦樂乎！



現場展出極受矚目的全新油電超跑 NSX、新世代跨界休旅 HR-V 與多款最新二輪重機，大小朋友們莫不熱情合照。





▲參加車主家庭日活動的車主們盡情參與夢想大體驗活動，留下趣味照片回憶外，還可參與抽獎與獲得美味爆米花。



▲現場特別設計超級任務讓車主們挑戰，包含全車系尋 Car 大作戰、命中你的夢想、夢想起步走、二輪激秀翻牌樂、Honda 骰出無限可能等多樣活動。

夢想大體驗

好玩好吃又抽獎 趣味合影留下最美回憶

夢想大體驗則區分出兩大體驗活動，其中體驗一的「夢想大聲說」，則設置於入園處的一旁，車主們拿著專屬的「夢想大聲說」手舉牌，並於賞車區的快照機台拍下紀念照之後，車主不僅可拿到紀念照片以供留念，還可將夢想啟動卡交由工作人員蓋章，於限定時間內投入抽獎箱，而抽獎時刻，當然就是壓軸的舞台活動中囉！

體驗二的「夢想大爆發」，只要車主們拿著專屬的夢想大爆發趣味相框拍下趣味性十足的紀念照後，並上傳「Honda Taiwan 粉絲團」且同時按讚，就可以向工作人員領取爆米花，好玩又好吃，參加的車主當然也是踴躍又熱烈！

舞台活動

浩角翔起歡樂互動 日本來回機票獎落幸運兒

從下午 2 點 15 分展開的舞台活動，則由園區的遊行揭開序幕，參與遊行的各項角色於舞台熱舞炒熱氣氛後，接著就由 Honda 啦啦隊熱力開場，啦啦隊員們個個皆使出渾身解數，盡情展現熱力舞姿後，最值得期待的金鐘天團主持人——「浩角翔起」終於正式登台！幽默風趣的與現場車主朋友們打聲招呼後，立刻就與啦啦隊們一起來場 Honda 夢想舞帶動唱。現場朋友們無不熱情參與，手足舞蹈的隨著節奏盡情搖擺。

▼浩角翔起與台下朋友們玩起夢想互動遊戲，藉由浩角翔起幽默風趣的主持帶動下，歡笑聲始終不斷。



▲壓軸的舞台活動由 Honda 啦啦隊開場。



▲浩角翔起與 Honda Taiwan 董事長伊藤隆人一起與台下觀眾朋友留下深刻難忘的夢想大畫面。



▲ Honda Taiwan 董事長伊藤隆人簡單致詞，感謝車主們當天熱情參與。



▲活動最後由營業部部長陳俊亮與董事長伊藤隆人的接棒抽獎中，一一的將大獎抽出。

帶動唱尾聲，浩角翔起邀請 Honda Taiwan 董事長伊藤隆人上台致詞後，接著就是與浩角翔起一起與台下觀眾朋友留下深刻難忘的夢想大畫面！浩角翔起與伊藤隆人董事長不僅於舞台前方與大家合影，更奔跑至舞台後方再次留下紀念照，展現與民眾零距離的高度親和力，一開場就賓主盡歡！

精彩的揭開序幕後，浩角翔起也與台下朋友們玩起夢想互動遊戲，無論是大聲公比賽、比手畫腳等，藉由浩角翔起幽默風趣的主持帶動下，上台台下的歡笑聲始終不斷。而活動最後，就在 Honda Taiwan 營業部部長陳俊亮與董事長伊藤隆人的接棒抽獎中，一一的將大獎抽出，最後壓軸的台北一大阪來回機票則在董事長伊藤隆人的手中正式送給了幸運車主，為舞台活動劃下最完美的句點。

充滿歡樂與互動的舞台活動結束後，2016 年車主家庭日的各項活動也接近尾聲，車主們除了紛紛把握時間繼續於六福村中體驗各項遊戲設施所帶來的刺激與冒險以外，也互相合影留念，其中 Honda Motorcycle 的二輪車主們就相約前往停車場來張大合照，不僅為此行留下了最精彩的回憶，車主們更相約明年還要再見。

錯過今年精彩的活動嗎？沒關係，2017 年 Honda 車主家庭日，我們明年見！**H**



▲為讓所有車主們感受最專屬聚會樂趣，Honda Taiwan 商借極大空地作為專屬停車區域，不分四輪與二輪的 Honda 車主們皆可將愛車比鄰而停。



▲ Honda Motorcycle 二輪車主們相約停車場來張大合照留念，為此行留下了最精彩的回憶。

Honda Motorcycle 春季車主大會師

騎樂無比 親春行。

在 7 月份的全車系車主家庭日之前，Honda Motorcycle 其實就先行舉辦過首次的大型車主會師活動，共有超過百部 Honda 重機共襄盛舉，場面相當熱鬧。

自去年重返台灣以來，Honda Motorcycle 由「6S」全方位服務理念出發，從 Sales — 銷售、Service — 服務、Spare Part — 零件、Safety Riding — 安駕訓練、Security — 保險、24 小時道路救援服務以及 Society — 車主活動等方面構築完整的售服網絡，期盼創造出既安全又富駕乘樂趣的重機環境，讓更多人加入騎乘重機的行列。

為了將「夢想之翼」的熱血基因傳達給更多車主，並讓專屬於台灣的重機文化更加蓬勃，Honda Taiwan 從安全層面下手、定期舉行區域安駕及進階安駕課程外，更相當重視重機社群的發展，除各經銷據點自行召集、短程為主小型騎乘活動外，Honda Motorcycle 則於 5 月時舉辦了首次全國性的大型車主會師活動，邀請車主攜家帶眷參加。

親子同樂

傳遞安全、樂趣騎乘理念

本次「騎樂無比 親春行」春季車主大會師由

Honda Motorcycle 主辦，假苗栗通霄鎮迴鄉有機生態農場舉行。當天共有超過百部 Honda Motorcycle 車款、約 200 位車主參與，雖然天氣不佳，但 Honda Motorcycle 不僅派出行動卡車隨隊，也規畫專屬衣物寄放區供車主擺放雨具、配件等，相當貼心。

不同於一般的車主會師活動，Honda Motorcycle 以「親子同樂」做為號召，為了讓大人、小孩都能盡興而歸，並規劃「鄉村體驗」以及「皮革 DIY」等兩大主題活動，讓車主們能在大自然圍繞的環境下享受與家人以及愛車相處的美好時光，更能透過手作體驗留下美好的紀念。

所有參與的 Honda Motorcycle 重機一字排開，不僅相當壯觀，也讓車主能夠互相賞車、交流，除了研究原廠配備的優點，也分享用車心得、旅遊資訊以及身為夢想之翼車主的喜悅。

適逢 Honda Motorcycle 重返台灣市場屆滿一年，Honda Taiwan 董事長伊藤隆人也到場與車主





▲「騎樂無比 親春行」春季車主大會師活動當天共有超過百部重機到場，相當浩大壯觀。



▲ Honda Motorcycle 規劃了皮革 DIY 與鄉村體驗活動，讓車主能與家人同歡，享受美好的休閒時光。



同歡，除了向車主表達感謝，也再次強調 Honda Motorcycle 會以「Be Your Wing」的品牌精神作為原動力，持續在台灣貫徹 6S 理念，不僅要讓車主享有更完善優質的服務，同時也推廣正向的騎乘文化，讓「守護生命、安全至上」的堅持能在台灣的交通社會扎根。

CBR500R 同步發表

當天的另外一個重頭戲，則是 Honda Motorcycle 於車主活動現場同步舉行「2016 CBR500R 新車發表會」，宣布以「強勢侵略美學」作為主要形象的中量級黃牌檔車 CBR500R 正式上市。

2016 CBR500R 擁有全新造型以及新式引擎科技，極具動感的外型同時有助於空力表現；同時，CBR500R 搭載 471c.c. 水冷並列雙缸引擎，具有 50hp 的馬力與 4.5kg-m 扭力輸出，油耗更達

27km/L，能滿足車主熱血奔馳的慾望，更可提供都會生活所需的便利經濟性。Honda Motorcycle 除了於發表會上介紹 CBR500R 特色之外，也規劃了賞車區，讓參與大會師活動的車主們可以搶先近距離欣賞新車。

為了落實、強化 6S 中的「Society 一車主活動」部分，除了 7 月 23 日在六福村登場的 Honda Taiwan 全車系車主家庭日外，未來 Honda Motorcycle 也將與各據點攜手，陸續規劃更多豐富、寓教於樂的車主活動，讓 Honda Motorcycle 這個大家庭的關係能更加緊密。H



▲ Honda Taiwan 董事長也出席大會師活動，並宣告全新車款 2016 CBR500R 正式上市。



▲發表會後，不少對 CBR500R 有興趣的車主也聚集會場內近距離欣賞新車。



2017 年式 New Honda FIT 新登場

更聰明 更安全。

安全是回家唯一的路；Honda Taiwan 凌駕安全新標準，以高規格打造 2017 新年式 New Honda FIT，透過全方位的安全思維，創造出超越小型掀背車級距的安全壁壘，不僅動感氛圍依舊，同時更成就滴水不漏的行車安全防護。

全新上市的 2017 新年式 New Honda FIT 之所以擁有領先同級的安全標準，全賴包含 VSA 車身動態穩定控制系統在內的七大主動安全配備升級，除此之外，Honda Taiwan 知道不管對於駕駛者或是乘客而言，愉悅的行車環境也是一部車之所以深得人心的至關重大條件，因此這次新年式 FIT 還一併將影音科技以及生活娛樂面向做出全面進化，期待消費者能夠更享受每一段行車時光。

安全再升級

新世代 Honda FIT 延續 Honda 專屬的 G-CON 防護車體，以更具效率的車體結構設計，廣泛吸收化解各種角度發生意外時對於車身的衝擊能量，以確保車內乘員的生命安全，同時也符合新世代造車思維，在車體前端採取緩和衝撞的構造，善盡保護行人安全的責任。

2017 新年式 New Honda FIT 則在既有的高規

格安全基礎上，領先同級升級搭載七大主動安全系統，不僅將「TPMS 胎壓異常警示系統」導入全車系，更把原先搭載在最高規格 1.5S 車型的「VSA 車身動態穩定控制系統」、「Motion Adaptive 方向盤動態修正輔助系統」、「HSA 斜坡起步輔助系統」、「BOS 煞車優先系統」、「EBD 電子煞車力道分配系統」以及「BA 電子式煞車力道輔助系統」全面升級為全車系標準配備，加上其他豐富的主被動安全防護機制，體現 Honda 對於「提昇自我保護能力」、「減低對方車輛的傷害」、「減低對路人的傷害」的努力，竭力以最完整的安全防護以及對行人友善的安全設計理念，創造出安全行車環境的高標準新未來。

內外更出色

一直以來，Honda FIT 便以出色的造型攫取了所有人的艷羨目光，動感俐落的楔型輪廓搭配筆法乾





▲為充實每一次的精彩行程，高規的 1.5 S 車型還新增「觸控式先端通訊音響系統」。

▲新世代 Honda FIT 延續 Honda 專屬的 G-CON 防護車體，以更具效率的車體結構，吸收各種角度發生意外時對於車身的衝擊。

脆的折線切削，任何角度看都能感受 FIT 御風而行的動感。此外，寬敞而富彈性變化的車室空間也向來是 FIT 的強項，加上細膩的用料與作工，還有洋溢科技感度的座艙架構與鋪陳，在在滿足所有族群的審美觀。

此次 2017 新年式 New Honda FIT 除了既有的酷炫型格外，更進一步在 1.5 S 車型的中控台搭載新世代「觸控式先端通訊音響系統」，採取 8 吋電容式多點觸控螢幕作為介面以及顯示單元，不僅可支援高畫質影音的播放，而且還可以藍牙系統無線連結智慧型手機，以滿足多媒體影音檔案播放需求，再加上內建的 NAVI 衛星導航系統，讓車主在駕馭的同時也能享受應有盡有的影音科技與生活娛樂。

動感多樂趣

2017 新年式 New Honda FIT 依舊採用 1.5L SOHC i-VTEC 引擎，可輸出高達 120ps 以及 14.8kgm 的最大馬力以及扭力，確保豐沛的加速力道以及充滿勁力的駕馭樂趣，同時 Earth Dreams G Design CVT 無段變速系統以及輕量化車身還成就了高達 17.7km/L 的歐盟 EC 測試標準平均

油耗數據，成天東奔西跑也無須擔心油價成為負擔。

此外，2017 新年式 New Honda FIT 也在 N.V.H. (Noise, Vibration 和 Harshness，亦即組隔噪音、震動與粗糙不舒適的車輛工程) 方面獲得了大幅度的提升，以更多的吸音與隔音材質，打造出更為寧靜的車艙空間，並且藉由車架結構與組件的全方位強化，有效降低行經不平整路面的震動與噪音，提升整體乘坐舒適性之餘，讓車室內每位乘員都能盡享卓越的行路質感。

品質有認證

Honda FIT 深獲國內外消費者的喜愛，也是國際汽車大獎以及安全評鑑單位認證名單的常客，今年除了連續第七年蟬聯車訊風雲獎最佳國產小型車寶座，更入選行政院環境保護署 2016 環保車，以節能與潔淨的表現獲得國家單位的認可，成為國內消費者的購車首選之一。

2017 年式 New Honda FIT 挾其均衡的全方位表現全新登場，勢必再次成為車壇模範生，也值得您親自前往體驗。H



▲寬敞而富彈性變化的車室空間向來是 FIT 的強項，更因此能夠滿足所有消費者的需求。



▲以高規格打造 2017 新年式 New Honda FIT，透過全方位的安全思維，創造出超越小型掀背車級距的安全壁壘。

預約夢想

Honda NSX 鑑賞會。

Honda NSX 即將在台灣上市，日前 Honda Taiwan 也特地舉辦四場鑑賞會，邀請層峰買家搶先體驗這部堪稱今年話題焦點的超級跑車。

自初代 NSX 於 2005 年停產以來，Honda 何時再讓這款傳奇跑車重現江湖，一直是車迷們津津樂道的話題之一；相隔十年之後，Honda NSX 全新世代在去年正式面世、今年開始交車，更立即成為國、內外車壇話題的焦點。

為了回應國內車迷的殷切期盼，Honda Taiwan 則於今年 2 月底宣布以 1,280 萬售價、接單引進最頂級規格的 NSX，預計 2016 年第三季於國內正式發表。

私密賞車活動 禮遇層峰買家

為了讓買家們能搶先一睹東瀛油電超跑 NSX 的風采，Honda Taiwan 領先業界、首創 NSX 尊榮鑑賞專線，於 5 月底開始接受報名，二周內就累計有近百位買家預約，6 月中則舉辦了共計四場的私密鑑賞會。

買家們除了可以近距離接觸 NSX 的絕美設計外，Honda Taiwan 也精心規劃了賞車活動，邀請專業車手—陳乃嘉與超跑達人—葉明德到場介紹 NSX 的獨到科技與出色表現。雖然配額有限，但截至目前為止已有多位車主下訂，預計明年初開始交車。

頂尖技術匯集

夢想的力量完整體現

油電混合超跑 NSX 為 Honda 最具代表的性能旗艦車型，外型流現搶眼，同時也兼顧了超跑最重要

的空力設計，讓 NSX 於高速奔馳時能有更加穩定的動態表現。動力部分為 3.5L V6 DOHC 雙渦輪增壓引擎加上電動馬達，搭配九速 DCT 雙離合器變速箱以及左右前輪各一具 36ps 功率的電動馬達後，綜效馬力為 581ps，極速更達 308km/h。

Honda 亦為 NSX 搭載最新研發的 SH-AWD 主動循跡四輪驅動系統，在收集到位於四輪的感知器訊號後，電腦便會主眾運算分析當前車輛動態狀況，計算出最佳的四輪驅動力量並分配至各輪胎，提供更直接、穩定的行路感受，搭配 NSX 搭載的 Quiet、Sport、Sport+ 與 Track 等四種行車模式，更能滿足駕駛於不同路況下的各種需求，帶來絕佳的駕馭體驗。**H**



▲ Honda Taiwan 特別安排買家以專線預約方式參加 NSX 鑑賞會，搶先與 NSX 做近距離接觸。



▲鑑賞會上，Honda Taiwan 也邀請超跑達人葉明德（上）與專業車手陳乃嘉（下），與買家分享 Honda NSX 的獨到之處。



Honda 全車系七大安全配備再升級

凌駕標準。

隨著國人對於行車安全益發重視，車廠也愈見專注於主被動安全配備的提昇動作，此其中 Honda Taiwan 堪稱業界模範生，不僅依循交通部新出廠車輛安裝 TPMS 胎壓偵測器之規定，同時也大動作為旗下車款進行安全配備升級。

即日起，Honda Taiwan 旗下所販售全車系除標準配備「TPMS 胎壓偵測器」之外，還全數搭載「VSA 車身動態穩定控制系統」、「Motion Adaptive 方向盤動態修正輔助系統」、「HSA 斜坡起步輔助系統」、「BOS 煞車優先系統」、「EBD 電子煞車力道分配系統」以及「BA 電子式煞車力道輔助系統」，透過更齊備的主動安全防護機制，務必讓行車危機的發生機率降至最低，同時也要所有 Honda 車主更能安心信賴愛車所能帶來的周延保障。H

VSA 車身動態穩定控制系統+

Motion Adaptive 方向盤動態修正輔助系統

車輛行進間最怕輪胎失去摩擦力，一旦循跡喪失，再強大的動力或底盤也全無用武之地，因此在車身動態發生偏移時，「VSA 車身動態穩定控制系統」即可介入調整引擎輸出，並對四輪各別進行精確的煞車控制，以即時挽救失控狀態，再輔以「Motion Adaptive 方向盤動態修正輔助系統」適時輔助方向盤轉向力道，大幅提升動態穩定系統的效能。

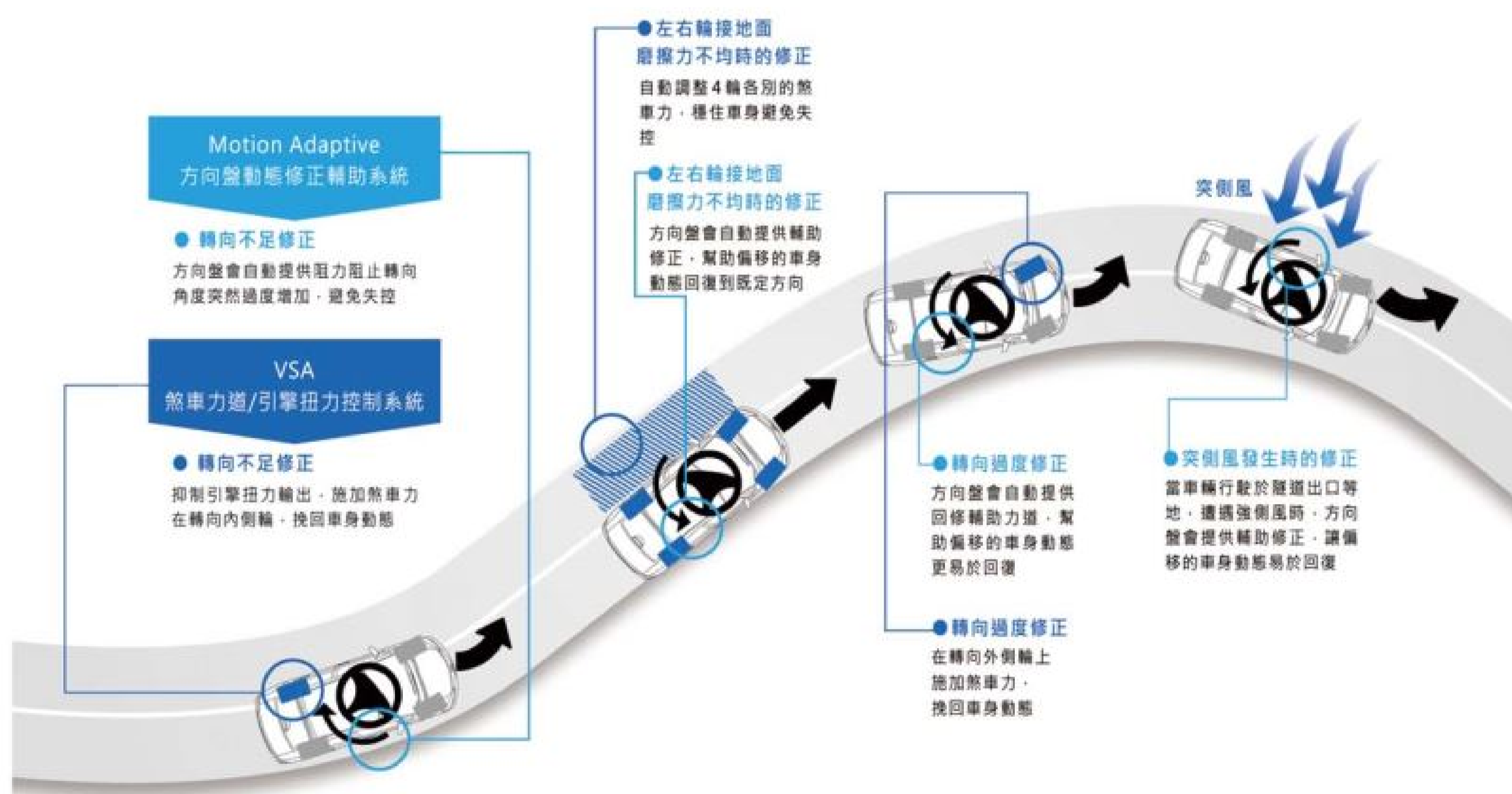

HSA 斜坡起步輔助系統

在陡坡起步時你是否曾因為無預期的車輛向後滑移而嚇出一身冷汗？「HSA 斜坡起步輔助系統」即為此而來，其可於起步瞬間提供暫時煞車力道，避免右腳由煞車踏板移動至油門踏板時，短暫無煞車空窗期所可能導致車輛後滑的危險。



BOS 煞車優先系統

不是每個人都有著正確安全的駕駛習慣，有了「BOS 煞車優先系統」，車輛的煞車訊號將優先於油門訊號，即便煞車與油門踏板同時深踩，也僅會傳達煞車的指令而不至引發行車安全上的疑慮。



BA 電子式煞車力道輔助系統

而當在緊急狀況需要強大的煞車制動時，「BA 電子式煞車力道輔助系統」的作用則在於能自動協助增強煞車輔助力道，好讓駕駛者能夠更精準也更迅速的控制車輛煞停。



TPMS 胎壓異常警示系統

自105年7月1日起，新車強制規定需安裝「TPMS 胎壓異常警示系統」，在行駛過程中如有任何一顆輪胎胎壓異常，儀錶將立即顯示提醒駕駛人注意並儘速將車送廠檢修，以降低意外的發生機率。

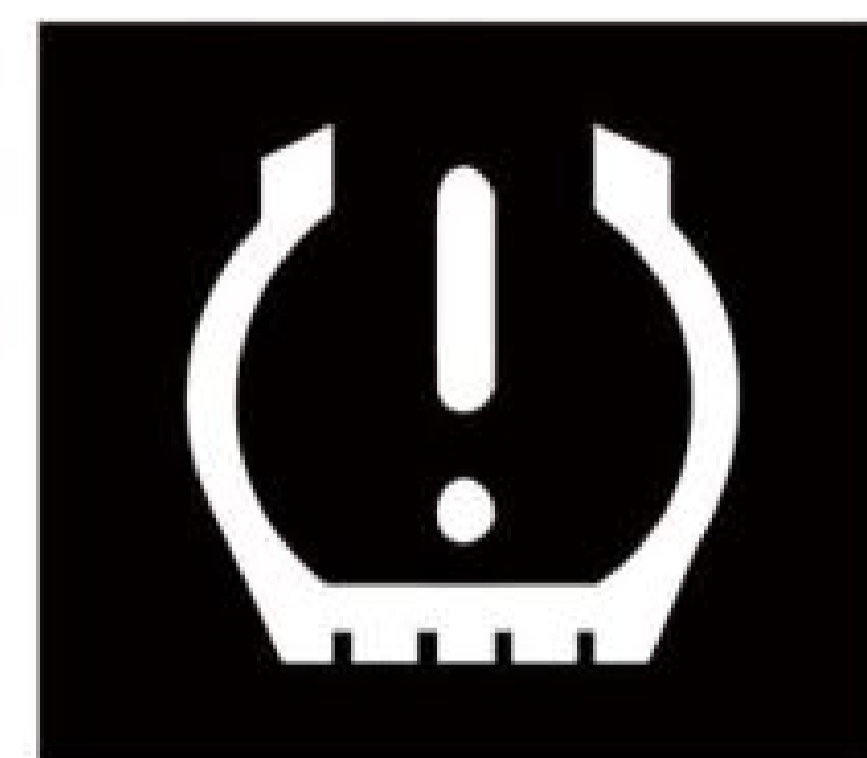

EBD 電子煞車力道分配系統

在急煞時也能確保車輛動態的穩定性是相當重要的，「EBD 電子煞車力道分配系統」可調配出前輪及後輪煞車力道的最佳比例，提供均衡且最富效率的制動效果，保障車身動態的同時，也守護了全車乘員的人身安全。

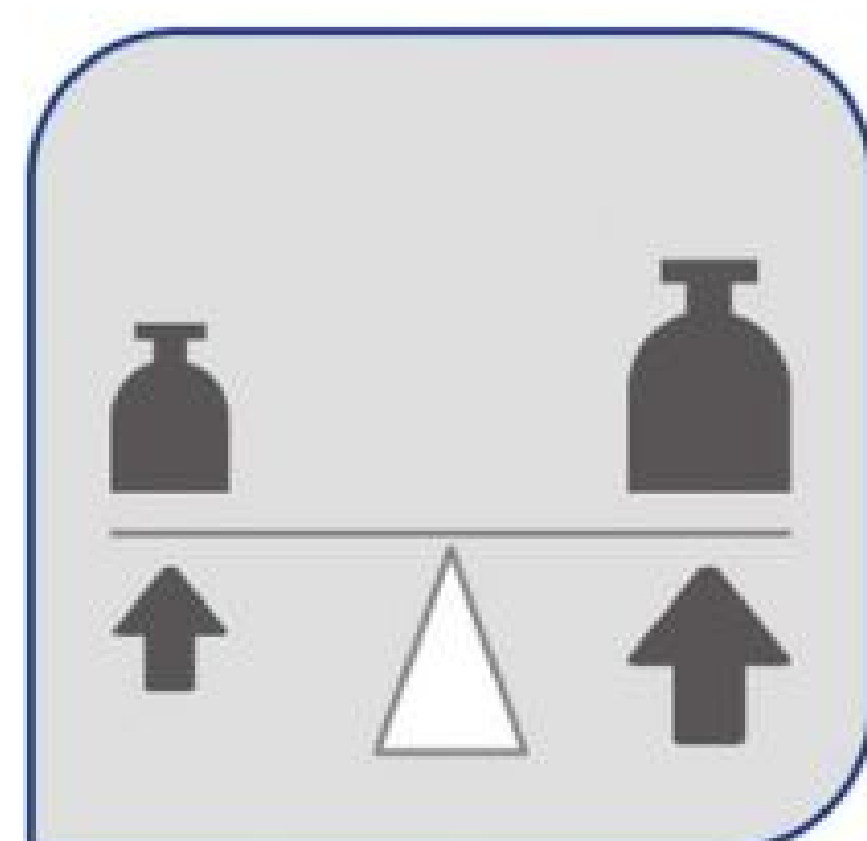

2016 RolePlay 銷售演練發表會

超越自我 創新價值。

Honda Taiwan 每年舉辦 RolePlay 銷售演練發表會，

除了藉機鼓勵第一線營業人員積極自我提升，同時也能把關售服品質。



「追求顧客滿意度 NO.1」，是 Honda 進入台灣市場以來不變的目標，除了提供符合需求的優質產品外，與消費者最直接、也最息息相關的便是由第一線營業人員所提供的服務；為讓全台消費者都能享有同等高品質的服務，Honda Taiwan 每年定期舉行「RolePlay 銷售演練發表會」，檢視營業人員是否按照標準流程提供服務，並透過不同據點間互相觀摩的方式，讓營業人員們能定期提升專業能力以求更好的表現。

接待、試乘、交車 構築全方位銷售服務

2016 年度 RolePlay 銷售演練發表會分別在桃園及嘉義兩地舉行，參與發表的組別編制亦作了調整：以往為各區域內據點互相觀摩，今年則將北一 / 北二以及中 / 南區兩大組內據點分組，希望藉此增加競賽感並從中提昇觀摩成果。

2016 年度的 RolePlay 銷售演練發表會共有五大檢視重點，包含：

1. 接待

營業人員須依照抽中的情境進行接待服務，主要檢視能否確實了解來店顧客需求，並且按照規定由「六方位」：車頭、車側、車尾、後座、駕駛座與引擎室等進行完整的產品介紹，最後則要提供完整的優惠方案並留下顧客資料以便日後聯繫。

2. 試乘

須從試乘車輛整備開始示範，除了規劃適宜的試乘路線外，也要能於虛擬的不同路況下，為顧客說明相關配備與車款特點（包含靜肅性、舒適度、安全等共 14 項），體驗後回店則需了解顧客購車方式、並說明貨物稅減徵方案等資訊。

3. 交車

營業人員必須依照規定徹底檢查待交車輛，並為車主準備鑰匙、車廠證明、保險卡、牌照登記證等配件及文件，並於車主來店後再次進行稅務、保險以及車輛的功能與配備說明，並提醒車主維修保固的相關事宜。

4.A.P. Book



▲本年度的「接待」演練以 FIT 車款示範，也特別安排相關道具讓營業人員模擬運用。



▲在接待演練檢視營業人員是否有從車頭、車側、車尾、後座、駕駛座與引擎室等「六方位」進行完整的產品介紹說明。



▲「試乘」演練較為靜態，主要是依照車前模擬路況大螢幕所指示再以產品特色依據為試乘顧客作引導 / 詢問 / 說明，加深顧客的體驗，並說明相關配備。



▲試乘結束後，得向顧客詢問購車方式，最後向顧客提出報價說明。



▲由車輛整備開始的「交車」演練，營業人員須確實依照流程檢查車輛並備妥鑰匙與相關文件。



▲交車時，特別向車主介紹說明重要配備或系統的操作。

營業人員重要的隨身工具，包含個人檔案、Honda Taiwan 公司簡介、車款特色、競爭產品資訊與比較、最新優惠方案與媒體相關報導等等都蒐集於其中，檢視 A.P. Book 就能了解營業人員平時對於工作是否用心積極。進行接待演練的營業人員在結束演練後，於裁判處操作 A.P. Book，並由裁判針對內容評分。

5. 商品知識筆試

所有參與演練的營業人員都須接受筆試；試題方向除了為各車款的特色外，還有 Honda 的企業理念等。

在所有演練結束之後，裁判會根據演練分數統計出各項目的前三名表現優異者，頒發「最佳接待」、「最佳試乘」與今年新增「最佳交車」獎項，另外也依照參與人員總積分，頒發團體獎給表現最佳的三個據點；本年度則另外於各梯次新增「最高分演練人員」的個

人獎項，特別表揚整場分數最高的營業人員。

熱忱+專業

以均質服務展現最高價值

營業人員是最直接面對消費者、同時聯繫車廠與消費者間的代表，因此營業人員的素質培育便成了相當重要的課題。為讓眾多的營業人員能擁有一致的專業素養，Honda Taiwan 除了規劃訓練課程外，每年則固定舉辦 RolePlay 銷售演練發表會，除了達到長期培育人才的目的，也期盼透過具競爭感的演練方式，激勵營業人員自我成長，不僅讓顧客擁有更完善、更貼心的專業服務，更能實現 Honda Taiwan 提供「超越顧客期待的服務」的目標。H



▲ Honda Taiwan 董事長伊藤隆人也出席發表會，並於會後頒獎給得獎的同仁（圖為董事長與北區 B 組第一名大安據點合影）。

2016 RolePlay 銷售演練發表會得獎名單

場次	第一名	第二名	第三名	最佳接待	最佳試乘	最佳交車
北區 (A)	新竹 蔡昀達 邱韻良 林啟銘	板橋 范又樺 簡舒怡 鍾佳純	經國 林奕權 周于竣 吳彥靈	新竹 蔡昀達	新竹 邱韻良	濱江 蔡孟柔
北區 (B)	大安 李昆陽 詹宗達 夏浩棟	頭份 李志偉 黃詩云 林逸仁	中和 侯文偉 曾子育 程宇聖	頭份 李志偉	新莊 詹明文	大安 夏浩棟
中南區 (A)	嘉義 程柏清 王哲倫 劉志銘	東台南 陳怡中 謝培軒 劉曜菴	左營 謝銘駿 陳威叡 陳威志	九如 高培元	東台南 謝培軒	鳳山 林高傑
中南區 (B)	豐原 喻志平 詹惠娟 李沛騰	西台南 王盈傑 陳萬得 楊雅鈴	前鎮 歐冠宏 曾耀賢 曾子傑	西台南 王盈傑	中台中 黃俊豪	豐原 李沛騰

感謝有您

Honda Taiwan 締造 30 萬里程碑。

進軍台灣 14 年，Honda Taiwan 在日前迎接了第 30 萬台下線的車款，不僅是值得紀念的一刻，更是重要的里程碑。

2016 年 6 月 15 日，Honda Taiwan 舉行了別開生面的「Honda Taiwan 30 萬台下線典禮」，慶祝在屏東工廠生產線生產的第 30 萬台車、同時也是台灣最暢銷 SUV 車款——CR-V 下線，當天不僅特別邀請嘉賓演出，Honda Taiwan 更在這部 CR-V 車身上留下紀念彩繪，而 Honda Taiwan 董事長伊藤隆人、總經理萬年博之也一同出席分享喜悅。

13 年有成 Honda Taiwan 品質深受肯定

自西元 2002 年在台灣成立分公司、2003 年首次開始生產車款以來，Honda Taiwan 即以「成為最受期待的企業」為目標，陸續推出 CR-V、Accord、CIVIC、FIT 以及 CITY 等國產車與其他進口車型，傳承 Honda 一貫的「環保」與「駕馭樂趣」DNA，不僅深受消費者喜愛，也是國內各大汽

車類獎項的常勝軍。

在 Honda Taiwan 國產的車款中，於去年達成 15 萬台銷量的 CR-V 是台灣史上最暢銷的休旅車款，至今仍可見到不同世代的 CR-V 奔馳在道路上，其寬敞多元的空間、彷彿掀背車的駕馭特性以及環保經濟的油耗表現，一推出就擁有廣大的支持者，本次成為 Honda Taiwan 第 30 萬台下線車款，可說是獨具意義。

掀背車款 Honda FIT 具有靈活輕巧的動態表現，加上機能性十足的空間變化與省油等超越同級車的出色特質，不僅七度獲得最佳國產小型車肯定，亦可說是台灣市場小型車級距的代表車款。而國產車行列內最資淺的 CITY 於 2014 年正式在台上市，其超大後座空間、貼心置物設計與聰明智慧的先進配備，則是扭轉了許多消費者對於都會房車的想像，更獲得專業媒體與消費者的肯定，於今年登上了最





▲ Honda Taiwan 董事長伊藤隆人（左起）、總經理萬年博之以及亞大技術研究所（HRAP）幸村社長也特別出席典禮，與 Honda Taiwan 員工共同迎接第 30 萬台下線的車款。



▲於「Honda Taiwan 30 萬台下線典禮」上，亦由總經理萬年博之帶領員工代表宣誓，未來將持續秉持 Honda 品牌精神，生產更多符合消費者期待的優質車款。

佳國產小型車的王者寶座。

Honda Taiwan 持續推出優質車款，挑戰「The power of dreams」的極致精神，更以「追求顧客滿意度 NO.1」作為目標，由顧客立場出發而於售後服務部分不斷精進。放眼未來，Honda Taiwan 也將努力不懈，期待能以更全方位的表現讓所有消費者都能感受到 Honda Taiwan 的堅持與用心。 **H**

Honda Taiwan 大事記

日期	重要里程碑
2003 年	1 月 開始生產 CR-V
	11 月 開始生產 Accord
2006 年	4 月 開始生產 CIVIC
2007 年	9 月 生產台數達 10 萬台
2008 年	10 月 開始生產 FIT
2012 年	5 月 生產台數達 20 萬台
2014 年	6 月 開始生產 CITY
2016 年	6 月 生產台數達 30 萬台



▲ 2017 年式 New Honda FIT 日前上市，搭載升級過後的安全與多媒體配備，一推出就成為當月銷售冠軍。



▲ Honda CR-V 甫於去年歡慶累積銷量 15 萬部，成為台灣史上最暢銷之 SUV 車款，今年則成為 Honda Taiwan 第 30 萬部下線車款，更是別具意義。



▲ Honda CITY 以超越級距的車格與配備改寫都會房車定義，更於今年獲得最佳國產小型車肯定。

2016 環保車評選出爐

FIT、CITY 減碳表現再獲肯定。

2016 年環保車評選結果日前公布，Honda 車款的環保表現再受肯定，由 FIT 與 CITY 兩部車雙雙入選。

日前行政院環保署公布的「2016 年度環保車」名單中，共有 12 款汽車與 11 款摩托車入選；其中在汽車部分，共有 8 部是 Hybrid 油電混合車款，Honda Taiwan 則以 FIT 與 CITY 等 2 部一般引擎車款獲得殊榮，環保減碳成效可見一斑。

全新引擎科技設定 兼具行路與環保表現

甫改款上市的 FIT 與 CITY 擁有 Honda 最新科技加持；透過輕量化以及加速噪音與運轉震動抑制等相關技術應用，不僅引擎效能更佳，行路表現與油耗數據也有所提升。

FIT 搭載高效能 1.5 升直列四缸 i-VTEC 引擎，搭配 Earth Dreams G-Design CVT 變速箱後，平均油耗可達 17.7km/L（歐盟 EC 測試值）。同樣搭載 1.5 升直列四缸 i-VTEC 引擎 + Earth Dreams G-Design CVT 變速箱的 CITY，平均油耗為 17.5km/L（歐盟 EC 測試值），開啟 ECON 節能模式之後，油耗數字還能再獲得 10% 提升。而 FIT 與 CITY 兼具環保與出色動力的特色，亦於環保署的「環境友善評量」、傳統引擎分類中，分別獲得 23 級分與 25 級分的次高與最高表現，超越同級車款。

地球永續發展 Honda 責無旁貸

由汽車排放出的廢氣，是溫室效應氣體的一大主要來源，因此近來各大車廠均致力於減少旗下車款的碳排放，而行政院環保署不僅曾邀集各車廠簽署減碳協定，更參考國外，以「汙染排放」、「噪音」

及「油耗」等三大項目作為標準，固定選出年度環保車名單供消費者作為購車時的選擇；根據規則，各項目（劃分為 0 ~ 11 級）均不得低於 6 級分、總級分亦須高於 21 級分才能入選環保車。

Honda 旗下車款皆具備省油、低汙染與高動力特色，因此連年獲得環保車肯定，而為了響應全球 Honda 的長期減碳目標——2020 年時企業總 CO₂ 排放量需較 2000 年降低 30%，Honda Taiwan 也於辦公室、工廠等處提倡隨手做環保、節省能源等環保理念，並定期舉行淨灘淨溪活動，善盡企業公民的責任，盼為台灣以及地球的永續發展盡一份心力。H

▶ 1.5 升直列四缸 i-VTEC 引擎經過輕量化、效能提升與噪音 / 震動意志等優化工程後，能在兼顧行路表現的同時也更加省油。

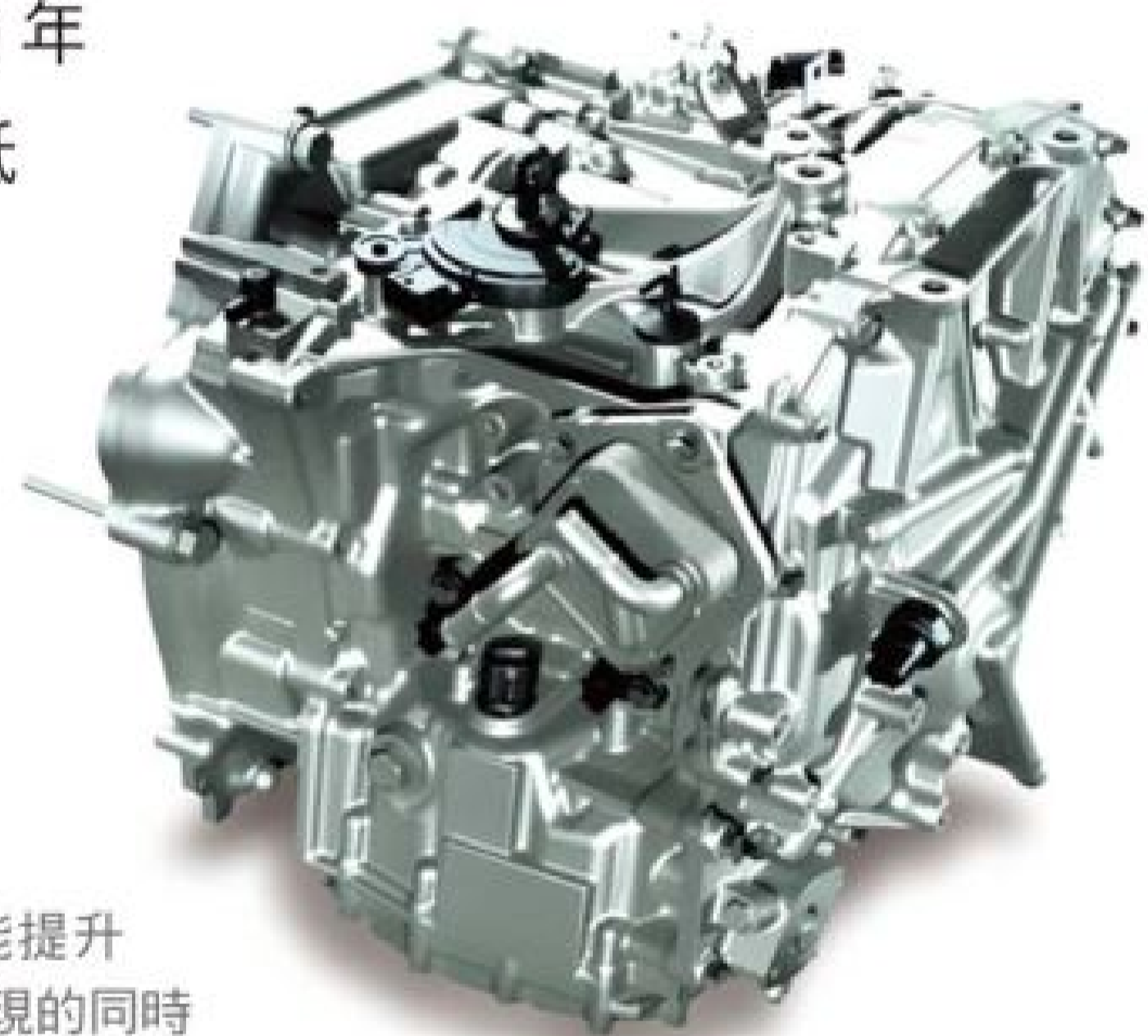

加倍武媚

2016 年式 CBR500R 全新登場。

瞄準台灣大幅成長的黃牌級距，強調日常使用機能的輕跑旅 Honda CBR500R，以大幅進化的 2016 年式樣，準備於此最夯市場大展身手！

立基於 Honda 瞄準全球入門級距所規劃出的「New Mid Concept」計畫，全新 2016 年式 CBR500R 車款大幅升級，以「Aggressive Speed Shape」概念重新設計車頭，導入更具侵略性的 LED 鷹眼頭燈，頭燈後略線條也一路往兩側發展，讓車側整流罩造型重新設計，更添流線動感以外，也營造更明顯之跑格。

兩側整流罩所包覆的油箱造型重新設計後，容量提昇一公升，加強續航力。車尾造型也有所潤飾，尾燈、排氣框架皆換上嶄新造型，與車頭更出色的運動感高度呼應。

動力性能部分考量日常通勤與假日休閒雙重訴求，以中速域的扭力見長，代號 NC47 的水冷並列雙缸雙凸輪軸引擎，可輸出 50hp/8,500rpm 最大馬力與 4.5kg-m/5,500rpm 最大扭力。充沛動力配上優異操控身手，全新換上了前 41mm 潛望正立式預載可調油壓前叉搭配後多連桿中置九段預載可調避震，提供更細膩的避震反應與穩定性。煞車系統前後皆為 NISSIN 卡鉗，帶來精準且犀利的制動表現。

正值 Honda Motorcycle 重返台灣市場滿週年，全新 2016 年式 CBR500R 的登場，完美說明了

Honda Taiwan 聆聽市場需求的快速反應，為台灣最火熱的黃牌中級距帶來世界一流的輕跑旅代表，CBR500R 不僅將滿足消費者對此級距所要求的經濟門檻，更將為騎士帶來越級實力的騎乘樂趣與操控質感。H



▲動力表現以中速域見長，471c.c. 水冷並列雙缸雙凸輪軸引擎具備 50hp/4.5kgm 輸出表現。



▲前潛望正立式預載可調油壓前叉搭配後多連桿中置九段預載可調避震，提供更細膩的行路表現。



▲2016 年式最明顯改變莫過於是造型更具侵略性的 LED 鷹眼頭燈。





HONDA
The Power of Dreams

涼夏健檢 召集令

夏日熱浪來襲！飛馳上路前，別忘了先到 Honda Motorcycle 愛車再出發！現在回廠免費健檢，再享多項消費與升級優惠，還有涼感人身部品限定推出！讓你過夏無畏高溫，開心放肆駕！

- 1 回廠來店禮**
 - 免費來廠行車健檢並於FB打卡，即贈倍耐力胎紋深度量測卡 (數量有限，送完為止)
- 2 消費滿額禮**
 - 消費滿 NT\$5,000元，即贈騎士多功能腰包組 (數量有限，送完為止)
- 3 消費滿額抽**
 - 消費每滿 NT\$5,000 即贈 Honda 原廠人身部品抽獎券乙張，總共超過 100 個獎項，消費越多中獎機率越大
- 4 活動期間指定商品優惠方案**
 - 涼感人身部品優惠 (Cool Ride 手質康寧袖、涼感內襯康寧服)，輕鬆對抗酷暑
 - 全機種升級倍耐力輪胎優惠，奔馳更自在
- 5 日本原廠技師巡迴駐點維修服務**
 - 活動期間特別邀請 Honda 日本原廠技師來台進行巡迴駐點服務，詳情歡迎至官方網站查詢：<http://moto.honda-taiwan.com.tw/>



日本技師登台駐點

健檢伴炎夏。



▲ 2016 夏季健檢活動特別邀請日本原廠技師巡迴駐點；日本技師會從旁聆聽需求，深入了解不同用車環境下的車款的狀況。
▲ 日本技師也會適時加入健檢與維修行列，與台灣技師一起解決車輛問題。

建構日本原廠規範 6S 機制提供最完整售服體系與服務品質，是 Honda Motorcycle 回歸台灣市場的承諾，而針對夏日熱浪所推出的夏日健檢服務，並力邀日本原廠技師一同為車輛健康把關，就是此承諾的最佳體現。

動輒 36 ~ 37 度高溫，不只讓人大呼吃不消，對於車輛也是相當嚴苛的考驗。為讓每位車主愛車不受炎夏影響能盡情享受飛馳樂趣，Honda Motorcycle 特別舉辦 2016 夏季健檢活動，邀請車主免費回廠健康檢查。

延續日本原廠規範，參考台灣用車環境，特別精心設計出多達 25 項的標準車輛健檢流程，舉凡是操作介面的運作正確確認、輪胎狀況確認、傳動系統檢測、引擎內部油量與火星塞狀況確認、冷卻水確認、電系確認到車輛整潔等環節無一漏缺，以最嚴謹且全面的態度，照顧好車主的愛車，讓愛車能以最佳狀態渡過此炎炎夏季！

秉持源自日本最高品質的售後水準，此次夏季健檢活動更特別邀請 Honda 日本原廠技師——姬野翔平來台進行巡迴駐點服務，以自身對於 Honda Motorcycle 多年的維修經驗，結合台灣專業技師對於台灣用車環境與騎乘習慣的了解，相輔相成提供最棒的健檢品質，也透過相互合作交流彼此對於車輛的維修經驗，為日本原廠帶回更多台灣市場消費者的使用回饋，即時對於台灣市場各種需求進行

最迅速的調整，達成雙贏局面。

目前 Honda Motorcycle 固定會在夏、冬二季舉行健檢活動，同時也會推出如同日本原廠技師來台等服務以及各種優惠，提醒您務必密切注意相關訊息，定期帶著愛車回廠享受專業檢查，也讓上路更加安心舒適。H

25 項標準點檢流程

1. 離合器 / 後煞車拉桿間隙 / 作動確認
2. 前剎車拉桿間隙 / 作動確認
3. 液壓總泵油位 / 拉桿作動回饋確認
4. 油門間隙 / 作動回饋確認
5. 剎車踏板 / 離合器拉桿作動確認
6. 前後輪軸承螺絲間隙確認
7. 前後輪胎壓確認
8. 傳動系統 / 鏈條間隙檢測、潤滑
9. 集氣盒 / 傳動室濾網清潔確認
10. 火星塞點火間隙確認
11. 引擎油量 / 油質狀況確認
12. 車把間隙確認
13. 轉向軸承作動順暢度確認
14. 水箱冷卻水位確認、充填
15. 車體剛性、懸吊系統作動品質確認
16. 節流閥體作動、清潔確認
17. 電瓶狀況確認、接點清潔
18. 電門作動狀態確認
19. 全車電系 / 燈光號誌作動確認
20. 油門反應、引擎運轉狀態確認
21. 引擎運轉異音確認
22. 主體連結軸承、螺絲間隙確認
23. 實車駕乘確認
24. 車體整潔確認
25. 顧客意見諮詢、交代檢修項目確認

都市傳說!
Just Fight.



CB650F

CBR
650F

CBR
500R

夢想 即刻成真

30萬36期零利率 輕鬆入主 CBR500R



※ 規格配備以實車為準

※ 此活動為 2016 CBR500R 限定專案，Honda Taiwan & Honda Motorcycle 有權決定修改或終止本活動

Honda NSX 的空氣力學

「全氣流管理」概念。

高效率的空氣力學性能，是超級跑車不可或缺的關鍵，本篇就讓 Honda NSX 空氣力學及散熱計畫團隊主管 Thomas Ramsay 親自來為我們講解這款新世代超跑的空力設計。

空氣力學之所以是超級跑車的關鍵，在於高速行駛下的車身穩定性至關重要——如果車身動態不穩定，就無法在安全的前提下高速行駛，因此藉由氣流來穩定車身，便成為發揮性能的基石；其次，超級跑車強大的動力性能，在運轉時會產生熱能，藉由空力設計來幫助機械系統散熱，就可以穩定可靠地持續輸出高性能，享受「全新的運動體驗」（即 NSX 的理念：New Sports eXperience）。

以氣流穩定車身

高性能車款首重的就是下壓力——讓車身貼緊地面，如此在直行或過彎時都能維持操控安定，同時確保輪胎最大的接地面積、發揮最大的抓地力，無

論動力再強大，也要靠著氣流將車身穩定於路面。在 NSX 車上看不到任何外加的擾流翼，全靠車殼本身的線條設計來製造用以穩定車身的氣流，達成超級跑車需要的空氣力學性能之餘、又能兼顧整潔美觀的造型。

Ramsay 表示，為了成就全新 NSX 在性能上的目標，Honda 工程團隊重新規劃這款新世代超跑的外觀造型，讓氣流不僅從車體外部通過，也從車頭進入、經過內部的導流設計、再從車尾釋出，讓 NSX 行駛時有如走在「氣流」這條無形的軌道上。除了利用計算流體力學（CFD：computational fluid dynamic）以電腦設計及模擬之外，更分別在美國俄亥俄和日本櫛木工廠





▲ NSX 的氣流不僅經過車身外部、也通過車身內部，共同確保高速行駛時的穩定性。

的風洞設施中以 40% 縮尺模型和全比例模型進行測試並修正。

以氣流冷卻機械

全新 Hybrid 油電混合動力的 NSX 搭載 3.5 升 V6 雙渦輪增壓引擎、九速 DCT 雙離合器變速箱、三具電動馬達（前兩小、後一大）以及電池等，這些都是在行駛中會產生熱能的部件，內部氣流強制吹過這些部件附隨的散熱器，讓它們雖然安裝在車

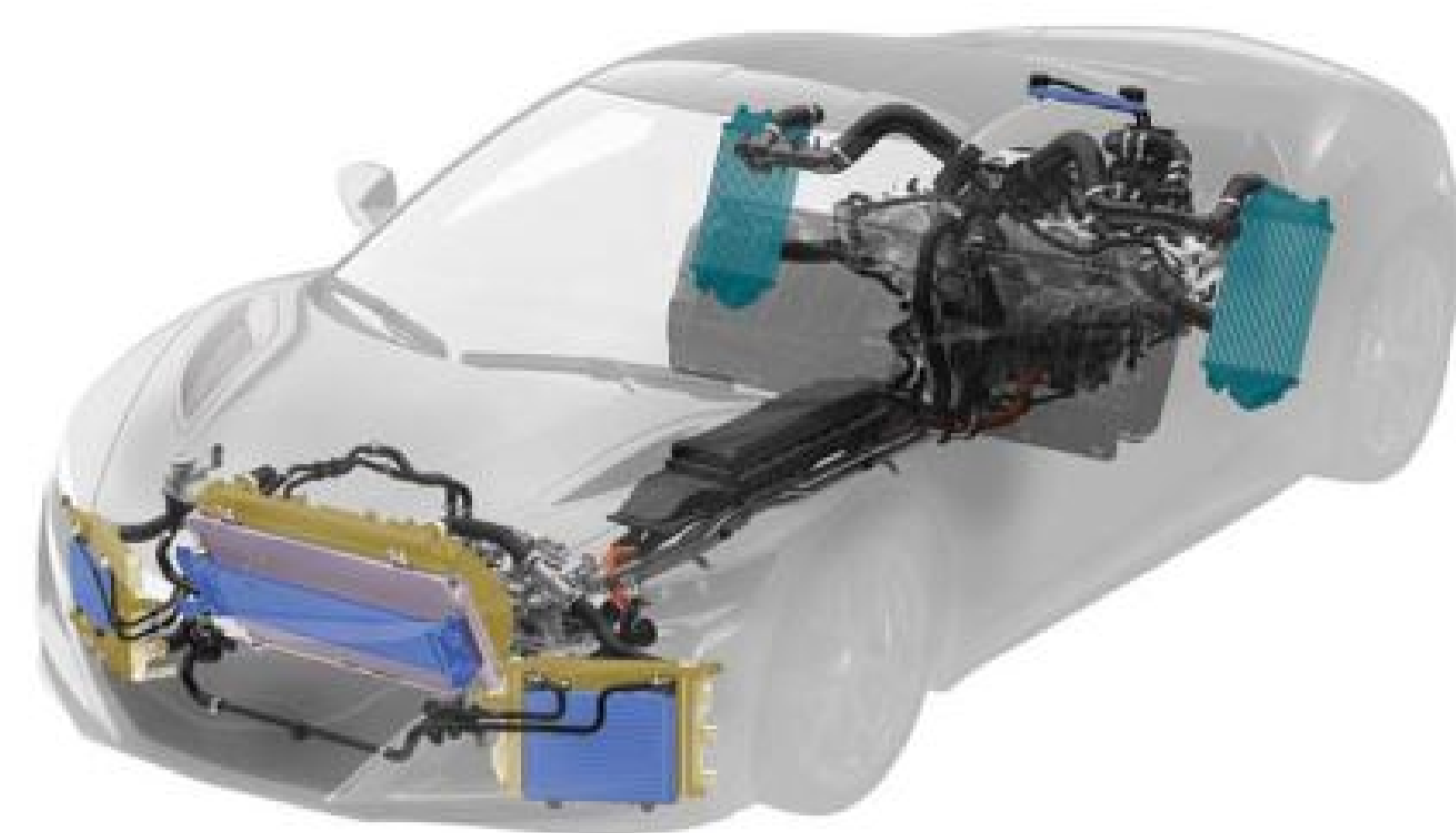

▲ NSX 內部動力系統共配備十組散熱器，讓流經車內的氣流迅速帶走運轉時產生的高熱。

體內部，但在強大氣流吹拂下，迅速將熱能帶走，避免因為高熱而可能產生的任何機械運轉問題。

這就是全新 NSX 內外兼修的「全氣流管理」概念，對於一般以高速移動的物體而言，空氣帶來的通常就是阻力，但 Honda 工程團隊善加利用全車內外的導流設計，讓空氣成為車輛整體性能的助力，不但在外部維持車身穩定、增加下壓力的同時又抑制風阻，還能在內部幫助機械散熱，讓車主在暢快行駛時沒有後顧之憂，體驗全新的超跑感受。H

散熱

前雙馬達散熱器
引擎左側散熱器
傳動系統散熱器
空調冷凝器
引擎中央散熱器
變速箱散熱器
引擎右側散熱器
引擎散熱氣道
中間冷卻器
離合器散熱器



空力

車尾擾流片
車尾分流器
尾燈溝槽
後保桿通風口
C 柱溝槽
造型化側樑
全平式車底板
前輪拱通風口
輪輻通風口
前輪邊條
車頭分流器
引擎蓋通風口

▲豐富的散熱及空力設計，讓 NSX 將氣流完全化為行駛時的助力。

Honda NSX 的動力技術

「即時反應」的人車體驗。

別以為 Hybrid 油電混合技術只是讓車輛多一種動力來源而已，Honda 善用 Hybrid 所能衍生的周邊效益，創造出以駕駛者為重心的「即時反應」超級跑車 NSX，讓動力與操控皆能如心使臂、如臂使指。

以先進的技術結合先進的設計工程基礎，讓 NSX 直接反應駕駛者的要求：無論是加速、煞車或過彎，皆能給予生動且直觀的駕駛體驗，其最大的秘訣就是超級跑車界最複雜、最先進的動力元件，包括主動式四輪驅動、量身訂製的九速雙離合器變速箱、以及超剛性的底盤。身為集結 Honda 最高科技的展示平台，NSX 讓大家對於跑車動力技術的各種想像成為現實。

超跑級距最先進的動力元件

NSX 諸多先進科技中最重要的就是油電複合主動循跡四輪驅動系統（Sport Hybrid SH-AWD），這是超級跑車領域空前的、獨一無二的科技，提供幾乎零延遲的性能輸出，這套 Sport Hybrid SH-AWD 的核心是中置 3.5 升 V6 DOHC 雙渦輪增壓引擎，搭配全新九速雙離合器變速箱和直接傳動馬達，而

前置的雙電動機這套系統的功能性更上層樓，獨立提供兩個前輪不同的驅動力道，造就 NSX 高效的主動式四輪驅動。

從靜止狀態起步，雙電動機為四輪的循跡性提供即時的扭力，實現直接且可掌控的加速過程。煞車進入彎道，Sport Hybrid SH-AWD 利用雙馬達元件來減速，與 NSX 的機械煞車連動，同時讓直接束角控制系統帶來即時且精準的入彎表現。出彎時，Sport Hybrid SH-AWD 又能讓油門在更穩定的基礎下提早開始加速。

NSX 的動態表現特色是駕駛者可自由運用整合式動態系統，它有四種動態模式可供選擇：寧靜、運動、運動+、賽道，藉由多方面的設定變化來調整車輛的動態反應，包括方向盤、煞車、油門、主動懸吊阻尼、甚至進排氣聲浪，在在突顯 Sport Hybrid SH-AWD 動力元件的全新體驗。

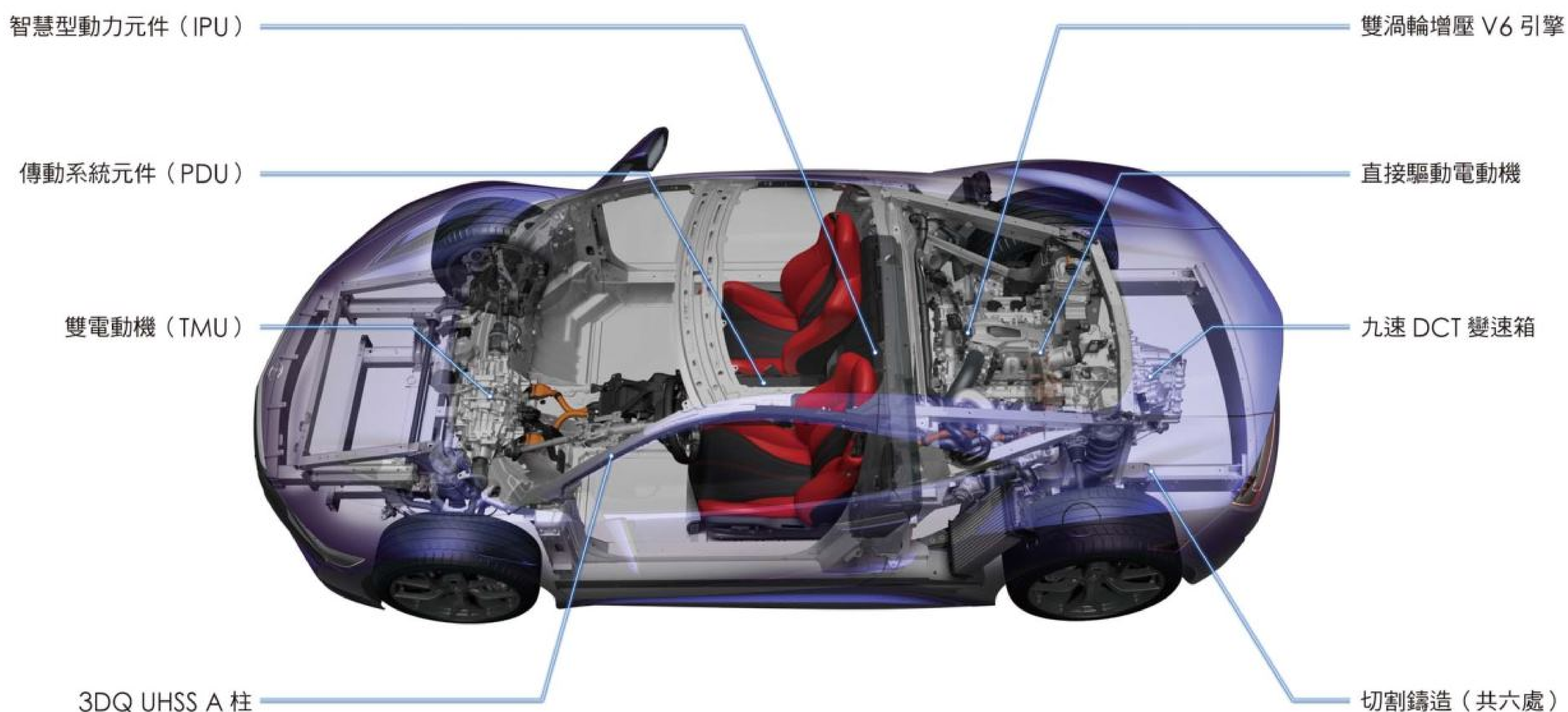



▲ NSX 的雙渦輪增壓 V6 引擎和直接傳動馬達，是 Sport Hybrid SH-AWD 系統的核心。

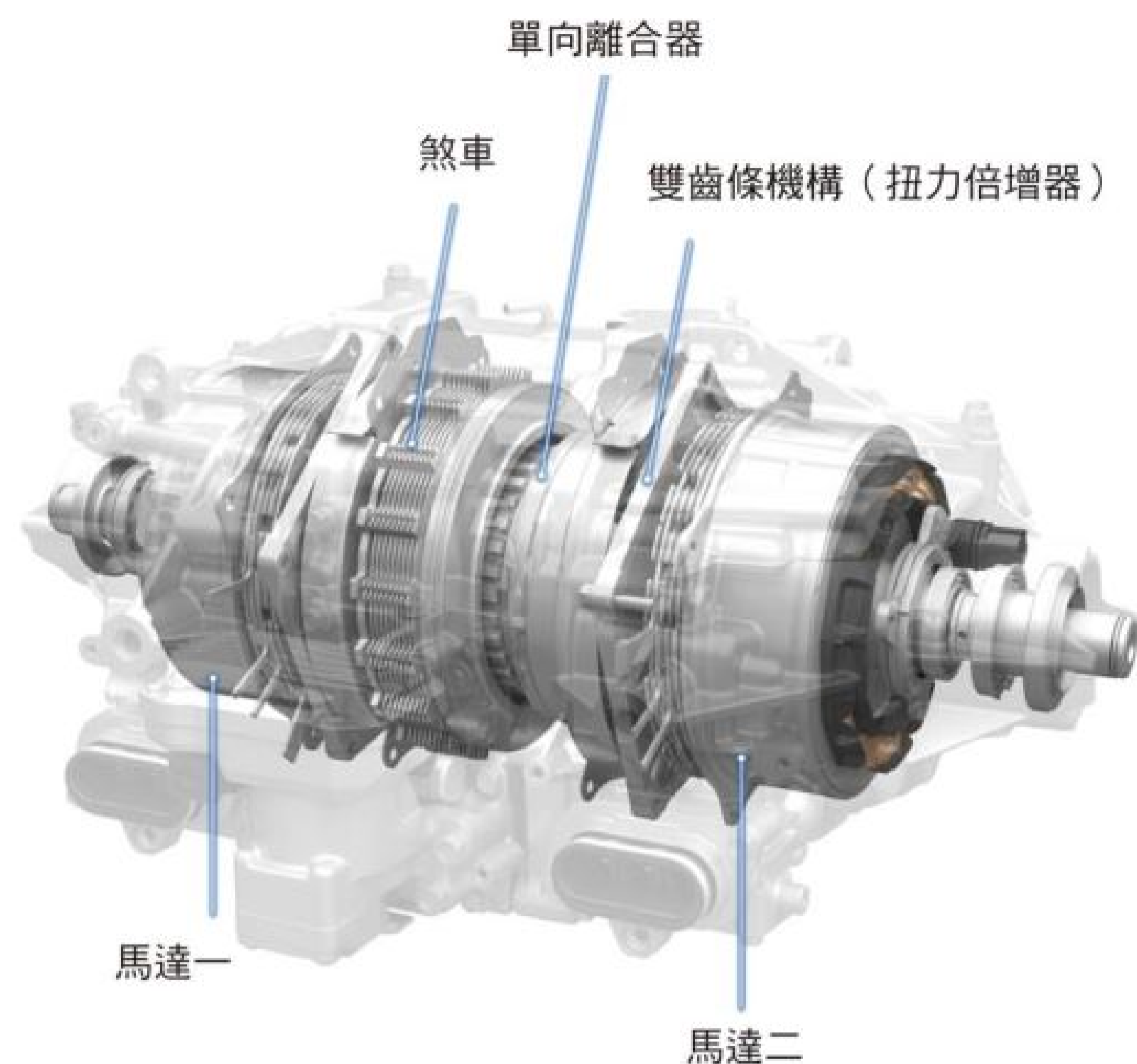

車體結構增加扭力剛性

為了應付高性能動力與操控的要求，Honda 工程師也挑戰最佳車體結構平台，在提高動態剛性之餘，還兼顧駕駛者視野、撞擊安全性、耐用度和可靠性，例如切割鑄造的鋁合金車樑銲點，不但縮短了前懸及後懸的長度（讓車論更接近車身四角，提供更穩定的操控性），還降低了重量、並提昇撞擊表現。3D 曲面淬鍊車樑技術打造出更輕薄但更堅固的 A 柱，大幅提高前方視野，同時又滿足結構力學的需求，包括翻車時的車頂安全性。

結果是 NSX 的抗扭曲剛性達到同級對手的兩倍，為它的動力元件提供了整體安全性的配套，兩者相輔相成。全新 NSX 總工程師兼全球研發主管 Ted

Klaus 表示：「我們的工程師探索新的技術來打造汽車，重新定義超級跑車的性能，在 NSX 車上濃縮了新的運動體驗，以即時反應的性能創造領先同級車表現。」**H**

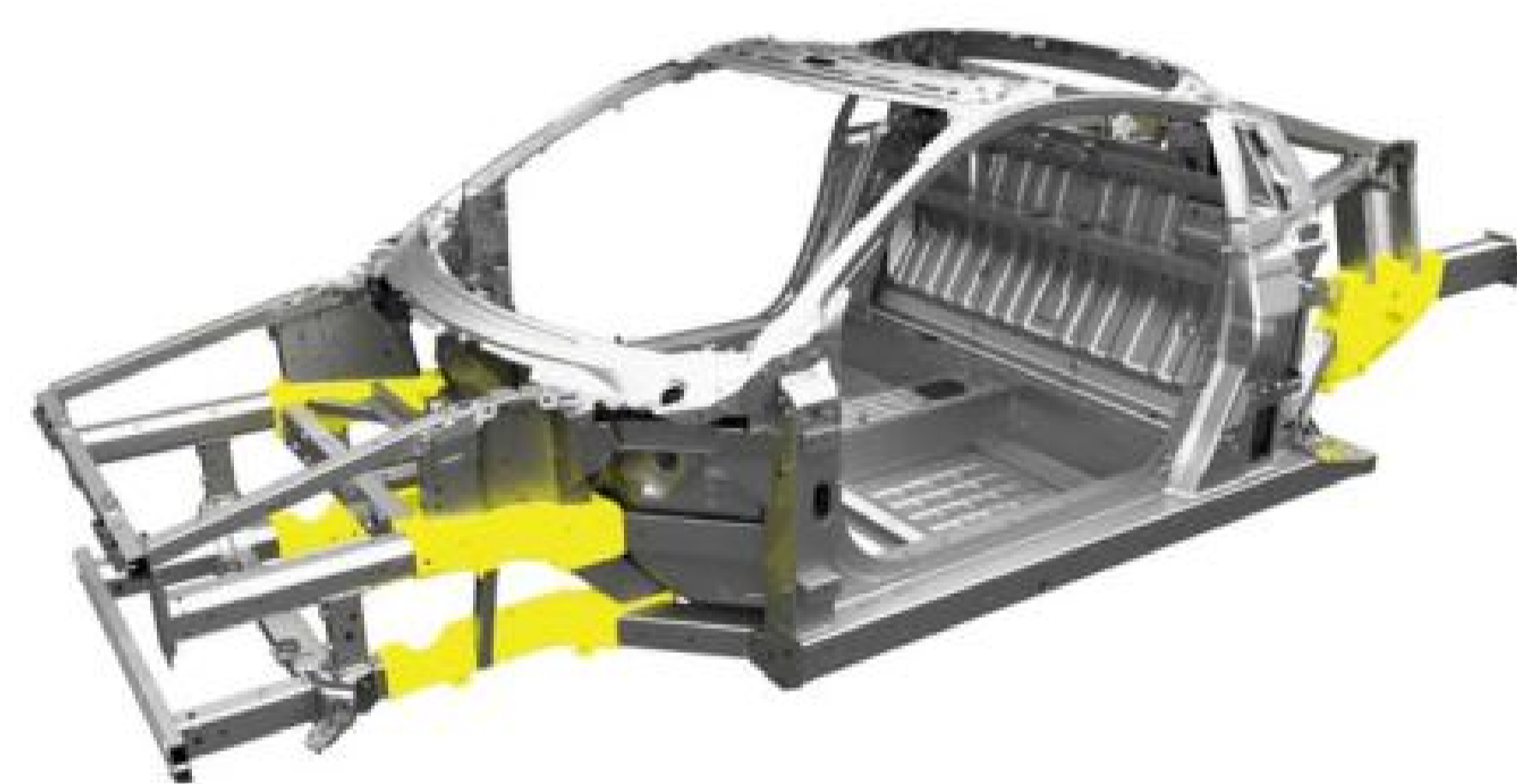

▲ NSX 全車六處的切割鑄造鋁合金車樑銲點，在結構力學上達到更輕量卻更堅固的需求。



Accord

HYBRID

日 本 原 裝 進 口

9·3 智慧進化

首度搭載

Honda SENSING 智慧安全主動防護系統

6大主動安全防護系統

ACC 主動式車距調節定速巡航系統

FCW 前方碰撞警示系統 / CMBS 碰撞緩解煞車系統

LDW 車道偏移警示系統 / LKAS 車道維持輔助系統

RDM 道路偏移抑制系統



車燈學問大

您開對了嗎？

要如何在生活環境中穿梭自如？清晰的視線是第一要素，因此，每部汽車都必須要搭載一套照明系統，才能讓駕駛者眼前一片光明，不僅為周遭來車與行人提供充足的警示作用，更與行車安全息息相關。

Honda 向來以直覺、人性化為設計原則，因此將所有車燈開關集中於一根撥桿，這根撥桿就設在方向盤左方，一個十分容易操作的位置，只要稍加熟悉位置，就能輕易切換所有車燈功能。

傳統車燈分成近光燈、遠光燈、霧燈，邁入新世代，Honda 更進一步增加定位燈功能（日行燈），呈現更完整的照設功能。為了讓您更了解 Honda 車燈功能，我們把所有燈光模式功能與使用場合進行簡單介紹。

近光燈

近光燈是最常使用的車燈模式。置身於城市、都會、住宅區，近光燈可以提供近距離照射。需要注意的是，不要將近光燈照射角度調整過高，以免對向來車炫光導致不必要的意外。

遠光燈

當你開車來到視線不清，或是車速偏高的環境，就要立刻切換遠光燈，以換取充足的駕駛視線。此

時，若是前方出現對向來車，就要立刻將遠光燈切回近光燈，操作方式很簡單，只要將撥桿往內一撥，就可以立即切換近 / 遠光燈。

霧燈

霧燈的燈色偏黃，穿透性較高，能穿透濃霧，因此名為霧燈。霧燈適用於日照不足、天色昏暗的時候，例如遇到大雨、濃霧，霧燈就可以派上用場。霧燈屬於輔助燈光，主要作用是照射地面，必需搭配近 / 遠光燈一起使用。

日行燈

日行燈（定位燈）是新世代汽車採用照射功能，內部燈具為 LED 發光二極體。顧名思義，日行燈於白天使用，聽起來好像完全違背傳統照明的觀念？事實上，採用 LED 的日行燈可以提供十分清楚的辨識功效，也為週遭行人與前後方來車帶來即時警示作用，能有效提升行車安全。H



▲燈具撥桿位在方向盤左方，非常方便操作。Honda Taiwan 提醒您上路時除了務必視周遭環境狀況打開車燈，更須特別注意使用車燈的禮儀，以免造成不必要的危險發生。



Honda FIT + NSS300 × 費聿謙

好車 值得等待。

一部 FIT，一部 NSS300，Honda 讓費聿謙全家人完成移動夢想，
想去哪裡，就去哪裡……

一直以來，Honda 就是費聿謙的最愛，結婚生子之後，費家的用車是第二代 CR-V，再換成省油好開的 FIT，至於重型機車，當然也要選擇 Honda。

騎乘重機是許多男人的夢想，有趣的是，促使費聿謙圓夢的幕後推手不是別人，而是費太太。2014 年，費聿謙在老婆的慫恿下硬著頭皮報名重機駕訓班，「當時我從來沒有騎過打檔車，坦白說有點害怕。每天，我一個人從台北跑到北投練車 將近兩個星期，愈接近考照日期，心裡愈害怕，彷彿跟 20 多年前準備聯考一樣緊張……」當然最後順利取得駕照，讓費聿謙開心至極

一拿到重機駕照，費聿謙馬上與太太一起物色重機車款，並在朋友推薦下購入一部國產 300c.c. 速客達，一開始拿到車時很興奮，但是不久就發生許多問題；由於品質不佳，後來忍痛貼錢換購另一台國產重機，沒想到，抖動、漏油……等問題仍然存

在，乾脆認賠賣掉。

雖然心裡相當沮喪，但在一個偶然的機會下、費聿謙回原廠保養汽車時，聽說 Honda Taiwan 已經正式引進二輪重機，而且每款外型都相當漂亮；有鑑於 Honda 的好品質，費聿謙馬上就帶著老婆到內湖看車！「內湖展示中心環境舒適豪華，服務人員親切，當時我試乘的車款是 NSS300，油門順，馬力足，車身也不會抖動，騎乘感非常棒，所以立刻訂車！」

只要有空，費聿謙就會騎著 NSS300 載著太太四處遊玩，並且參加 Honda Taiwan 安駕活動，交車至今四個多月，收穫十分豐富。經過一番波折，費聿謙終於擁有最佳行動伴侶，在人生的道路上，時時開心，處處喜悅。H



▲擁有 FIT 與 NSS300 後，不論通勤或是休閒，一家四口能更加開心的移動。

購入日期 2016.03 月
里程數 27,50km
車主 費聿謙
車型 Honda NSS300



CBR500R 一圓高立安重機夢

騎騁新人生。

因近來掀起的黃牌熱潮重新喚醒了重機夢，

高立安決定在事業有成之際以 Honda CRB500R 完成夢想，更意外展開全新人生旅程。

熱愛大型重型機車多年，但考量自身偏瘦弱體型，對於動輒 8、900c.c. 甚至公升級的重機始終不敢下手，直至近年來因黃牌路權提昇而吹起的中級距風潮，讓高立安再次築起了重機夢。

「從黃牌熱潮開始，再次喚醒了我的重機夢，從 2015 年 7 月終於鼓起勇氣踏入 Honda Motorcycle 位於高雄的展間，經過了不斷的選擇與考量，終於在一見到 2016 年式 CRB500R 更為運動與銳利的設計之後，決定就此圓夢，成為 Honda 的一員、更是重機騎士的一員！」

分享心路歷程眉飛色舞的高立安，對於重機的熱愛不由分說，更瞭解自身需求，不人云亦云的審視選擇自己愛車。入手後，更確定自身判斷無誤，CRB500R 輕盈的操控感大幅降低了初學者的負擔與不安。「別看 CBR500R 造型這麼有跑格，但其實騎起來很輕鬆，也不會太低趴！」的確，定位為輕跑旅的 CRB500R，兼具了日常通勤與假日休閒雙重優勢，以最輕鬆且符合人體工學的騎乘姿勢，帶來 Honda Motorcycle 始終如一的騎乘樂趣。

「除了車輛表現讓我滿意，Honda Motorcycle 於整體售後服務的專業度更是無從挑惕，我不用像其他品牌一樣不知去哪找到信任店家，只要回廠一

切搞定，且不僅技師專業，舒適寬敞的休憩區，不僅其他品牌難以比擬，更達汽車展間等級！」

入手短短兩個月餘，趁著假日方才騎乘出遊的高立安，至今與 CRB500R 已完成最遠環南半島的行程，相信未來，CRB500R 還將帶給高立安更多美好回憶，展開更精彩的重機人生！**H**



▲符合人體工學、騎起來相當輕鬆的 CBR500R，讓本來因為自身身形而遲遲不敢購入重機的高立安能一圓騎著重機馳騁的夢想。

車主交流 擁有 Honda 的喜悅！

My Honda 是一個讓車主交流、秀自己、秀家人、也秀愛車的園地，歡迎您在此發表用車心得、提供旅遊私房景點、全省好吃好玩好康情報，與大家分享擁有 Honda 的喜悅！如果您對 Honda Taiwan 有任何建議，也可以利用 My Honda 單元告訴我們！感謝您的熱情參與。



Odyssey 讓幸福延續

車主姓名：古豐瑞 購買車型：Odyssey

我人生第一台自購車就是 Honda CR-V，陪我們走過 11 個年頭，家庭成員也由兩位變成四位，在台灣各地都留下許多美好回憶。家中龍子出生後，讓我開始尋找接班車，經過 SWOT 分析評比後，最終選擇 Odyssey 做為我們的幸福行動房車。

星鑽黑的 Odyssey 外型大器、空間寬敞、操控性能佳，主被動安全配備優異，讓只當司機的我也輕鬆不少，駕駛樂趣也大增。去年購入後，它陪著我們全家展開另一段新的旅程，我們於農曆春節期間完成五天環島之旅，春假期間完成四天雲嘉之旅，當然還有許多週末的在地小旅行。

謝謝 Honda！謝謝 Odyssey！我們家的幸福旅程會一直延續下去！一直幸福歡樂！一直感染週邊的朋友！

與 CR-V 共同擁有的感動瞬間

車主姓名：李孟函 購買車型：CR-V 2.4

因緣際會，我選擇了 SUPER CR-V 2.4 來當我上山下海的好幫手，都會休閒經典純白的 SUV 真讓人目不轉睛。尤其露營時讓家人都有安全感與舒適感，相較家中上一部休旅車，自己已十分滿意。我喜歡到山上拍照，每次上合歡山、在台灣最高公路上更能顯現 CR-V 馬力與操控穩定的性能，讓我能無後顧之憂的追逐夢想、等待美景，捉住感動的瞬間。另外由於在外工作，每周都要奔馳於桃園高雄之間，其 15.4km/L 的油耗表現更是我為車主微笑的來源。心哪歡喜，天天都是出景天！



CIVIC 讓人享受開車的感覺

車主姓名：蕭鈺錡 購買車型：CIVIC 1.8

Honda 品牌一直以來給人的印象就是妥善率高、服務好、品質穩定、服務據點多，保養又便宜方便，所以當我有購車考量後，一開始就鎖定了 Honda CIVIC！CIVIC 9 代給我的感覺是帥氣又帶點沉穩，不論是在市區行駛或是高速巡航的穩定性都是同級車之最！而開車上路更是享受的感覺，帶著家人很有安全感；買到 9 代真的覺得很開心幸運！



請大聲說 "我愛我的 Honda" !

歡迎您利用 Honda 網站 >> 車主服務 >> 車主雜誌 >> My Honda 投稿專區 http://www.honda-taiwan.com.tw/member_magazine_form.aspx 投稿！註明車主真實姓名、購買車型、排氣量、聯絡方式、贈品寄件地址，再用 200 字簡短說明您和 Honda 的故事（也可上傳文字檔），並附上您和愛車合照，我們將挑選出合適的照片及感言，刊登在續期的 Honda Magazine！來稿一經採用，Honda Taiwan 將贈送精美禮品一份。（如本贈品用罄，Honda Taiwan 將以其他贈品更換。



不像小車的 CITY

車主姓名：李敦安 購買車型：CITY

我本身開過滿多產牌的車，Honda 讓我印象深刻的是底盤及引擎；在 2015 年 8 月要換車時，看了 FIT 及 CITY，兩部都是不錯的車，但因要放嬰兒車而選擇了 CITY。拿到車沒多久就帶者家人去墾丁，在油耗表現 1 公升約 17 ~ 20km（高速加市區），駕駛 CITY 時其實不太像開小車，車內空間滿寬敞！雖然改款後的配備更加齊全，但俗話說「早買早享受」嘛！

FIT 通過媽媽認證

車主姓名：張少綸 購買車型：FIT

2008 年在當兵時看見雜誌上出現 Honda FIT 的身影，第一眼就想著，以後我一定要開 FIT！在 2014 年第三代 FIT 上市後，又再整個打中了我的心，不僅外型輕巧好看，空間又好運用，或許是時候該入手了！現在開著 FIT 穿梭在市區好方便，起步輕快、停車不困難，油耗更是非常省，連媽媽也說以後這部車她要了——因為後座打平立刻變成買菜好幫手！



CIVIC 與家人一起成長

車主姓名：邱岩諺 購買車型：CIVIC 1.8

不知不覺的，我們家的大灰號（CIVIC）已經為這個家服務快一年的時間了！當初會選擇 CIVIC 最大的原因就是我們認為這是一部均衡的好車；其實不只是 CIVIC，Honda 車整體給我的感覺也是如此。大灰可以是我上下班通勤的交通工具，讓我享受操駕樂趣，而安全配備更在我行車過程中提供多一層的保障。在休假日的時候，我會開著車帶著家人出外去走走看看，拜 Honda MM 思想所賜，車內空間並不會對後座乘坐的長者有太大的壓迫感，老人家也比較願意跟我們出門走走。

因為 CIVIC，我們家走得更遠看得更多更廣，我一直相信車子對一個家庭的影響是有很多層面的，其中最重要的是記憶的累積跟乘載。家人坐車時滿足的表情，會讓我覺得當初的選擇沒錯，而且我確信這部 CIVIC 會陪伴著我們家很長的一段時間，我們也會創造更多與它一起成長的回憶！

小小習慣 大大安全

輪胎養護 從駕駛開始

無論是最入門的小車還是限量超跑，都必須仰賴四顆輪胎才能移動自如。任何一部汽車，輪胎都是最重要的關鍵，因此，正確的輪胎使用觀念是所有駕駛者的必修課程。

不論是長途旅遊或是短程通勤，在上路之前，除了要確認引擎狀況正常，更不要忘記將輪胎列為檢查重點。

檢查胎紋

過度磨損易造成危險

一般來說，肉眼是最簡易的判斷方式，首先，請由檢查胎紋開始。根據最新法規，驗車時車上輪胎的胎紋深度必須超過 1.6mm，否則無法取得檢驗合格書，當然，通過驗車並不是檢查胎紋的唯一目的，重點在於行車安全。

檢查胎紋深度時，更要檢查輪胎表面的磨耗程度；一般來說，激烈操駕會造成輪胎外側過度磨耗（尤其是前輪），至於輪胎內部磨耗則與底盤定位角度偏差有關，也需要定期檢查、對調輪胎，上路才更有保障。

檢查胎紋的時候，如果發現輪胎插入尖銳物，要先使用工具拔除，再觀察輪胎有無漏氣，並視情況確定是否需要補胎。

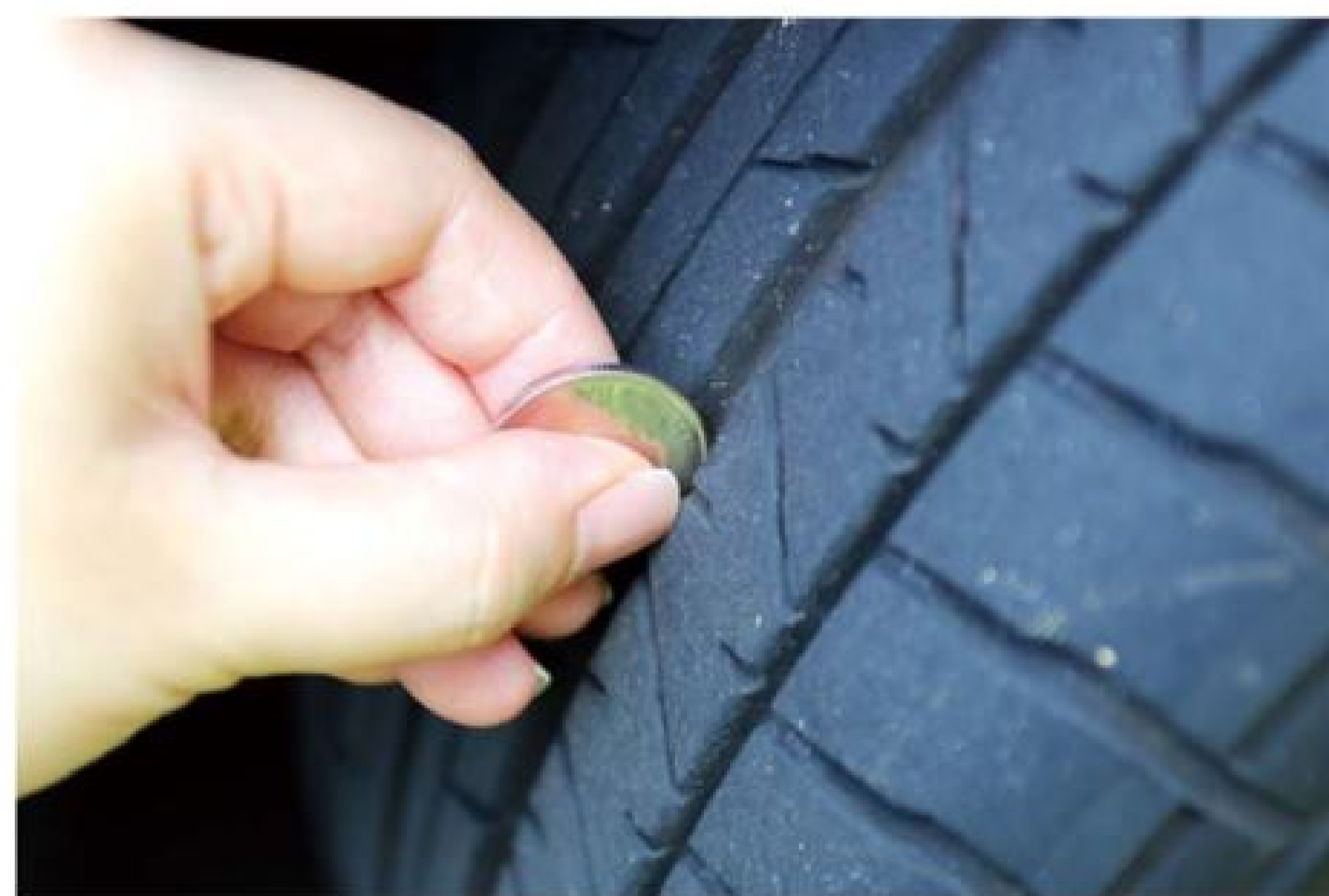

▲確認胎紋時，除了使用專業工具或尺外，也可以用十元硬幣輕鬆檢查：手指按住蔣公頭像部分，垂直將硬幣放入胎紋內，若看不見領口則代表胎紋夠深。

確認胎壓

認識愛車的正确數值

另一項檢查重點為胎壓，胎壓就是輪胎內氣體的壓力值，每種車款與輪胎都有最合適的胎壓。在賽車場上，技師會用儀器測量輪胎表面溫度找出最適

當的底盤定位角度與胎壓，而在一般道路上開車的車主們，要如何找到正確胎壓呢？很簡單，只要打開車門，B柱上貼有一張標籤紙，上面就記錄著建議的胎壓數值；這是根據車輛研發階段、Honda工程師針對乘坐人數、輪胎尺寸等進行測試後，所獲得的建議胎壓值。

不過，隨時精準監控胎壓數據的胎壓偵測器並不多見，最好的方式還是乖乖下車，拿出胎壓錶檢查胎壓。因此，我們建議車主車內最好能放置一組胎壓錶，就像幫兒童檢查體溫、幫老人家檢查血糖值般容易，只要簡單的動作就可輕鬆得知愛車輪胎狀態。



▲ B柱上的小貼紙標示了輪胎的建議胎壓，可參考不同負重狀況下的理想數值。



▲建議車主可以自辦胎壓錶，更能隨時掌控胎壓數據。

感受車況

保護輪胎是駕駛者的責任

在行駛過程中，正確的駕駛方式不僅能換來行車安全，事實上，也能達到保護輪胎的功效。在駕駛汽車時，維持穩定順暢是不二法則，因為激烈加速、煞車、過彎等動作會造成輪胎異常磨耗，而當輪胎磨耗不均勻時，就很容易喪失應有的抓地力。此外，正確的路線選擇也是駕駛觀念之一，當看見前方出現坑洞、突起異物，就要盡量避免碾壓。

實際上路後，駕駛者更應該隨時留意輪胎狀況。要如何才能「感受」到輪胎所傳遞的訊息呢？很簡單，首先要輕輕握住方向盤，一如中醫師把脈，細心感受車輛行駛時所傳來的路面訊息，如果將方向盤握得太緊，反而會無法感受到路面的狀況；一旦發現輪胎出現震動、抖動、操控不佳等情形，不要遲疑，請立刻與 Honda Taiwan 維修據點聯繫，由專業技師為您檢查愛車，才能快樂出門、平安回家。 **H**



▲駕駛時，請輕輕握住方向盤，感受輪胎接觸路面後的反應，就可以觀察輪胎是否出現異樣。

TPMS 胎壓異常警示系統

顧名思義，TPMS 胎壓異常警示系統是一套警示系統，當胎壓太低或太高，儀錶中會出現警示燈號，提醒駕駛者檢查胎壓。最新的法規規定 2016 年 6 月起所有出廠新車必需加裝 TPMS 胎壓異常警示系統，否則無法合法上路；Honda Taiwan 日前也提前為全車系新車搭載 TPMS 胎壓異常警示系統，車主上路更安心。

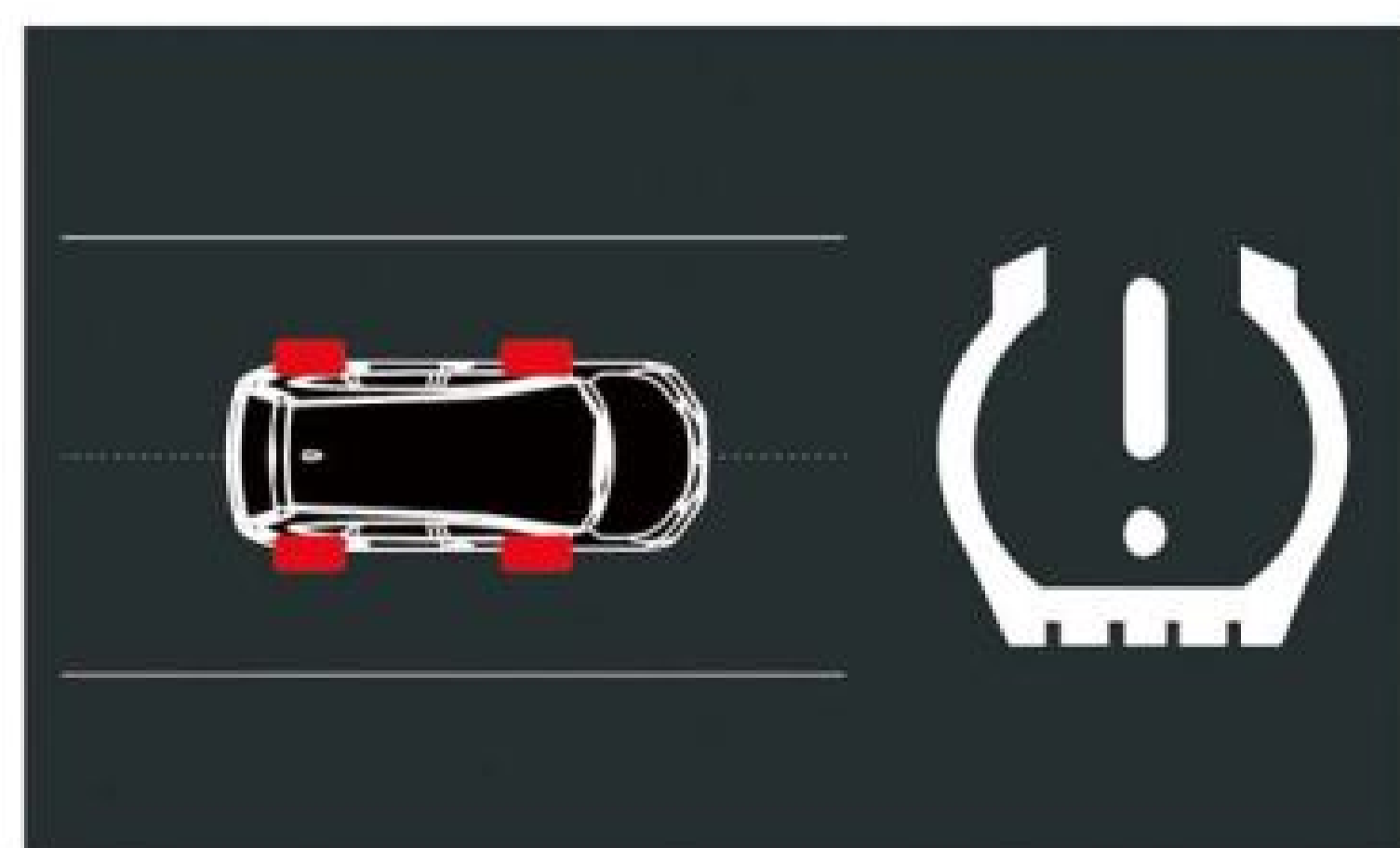

簡易換胎工具組

Honda Taiwan 車輛上均附有簡易的換胎工具組（例如圖中的 Odyssey 便收納於後尾門內側），您可以使用工具更換輪胎；若您遇上緊急狀況又不熟悉換胎方式，建議還是就近前往 Honda Taiwan 維修據點或立刻撥打 Honda Taiwan 24 小時道路救援服務專線 0800-666-789 尋求專業協助。



您知道，輪胎也有「生日」嗎？

許多車輛的輪胎胎紋夠深，卻發生爆胎，讓人摸不著頭緒！一經查證，原來是輪胎製造時間過久，胎質產生劣化，因而導致爆胎，因此輪胎也是有最佳使用期限的；日前經濟部標準檢驗局就明訂「汽車用輪胎」國家標準，規定超過製造日期 6 年的輪胎不得安裝使用，同時建議使用期限不要超過 10 年。輪胎的製造日期通常會標記在胎體上，只要在側面尋找一個小框框，框框裡面印有四個數字，這就是其製造生產的日期。這四個數字，前方兩個數字為生產週數，後方兩個數字為生產年；以此圖為例，4714 代表的即是於 2014 年第 47 週生產。



重機駕照等你拿

征服八關卡。

當年滿 20 歲且擁有普通重型機車駕照一年後，
你已具備了考取大型重型機車駕照的資格，那考照內容如何呢？
考量大型重機大上許多的動力與車重，路考項目當然也就更嚴苛！

由於大型重型機車相對普通重型機車的動力、車重皆增加許多，為讓騎士能於正式上路前擁有更充分的駕馭能力，與面對道路環境與狀況有著更佳的應變能力，大型重型機車路考的考照流程關卡較多，主要為以下項目：

- 1. 取車
- 2. 定圓行駛
- 3. 直線平衡
- 4. 鐵路平交道
- 5. 坡道行駛
- 6. 交岔路口
- 7. 全程道路行駛
- 8. 斑馬紋行人穿越道線

其中值得注意的是，取車關卡可別以為與一般騎乘小綿羊機車般，安全帽一戴油門一催就直接出發，而是需要按照規定依序收起側柱架、開啟電門、按下啟動開關、入一檔，還需看清左右後方來車後才可起步。

而在最多人容易發生失誤的直線平衡駕駛中，騎士則需要在七秒內時間通過突起的直線水泥路段，不可壓管或腳著地。直線煞車也同樣是許多騎士中箭落馬的關卡，由於需要在指定路段中起步加速從一檔換至三檔，還要在停止線前確實停妥車輛，騎士需要注意的環節較多，對於剛開始接觸大型重型機車的騎士們，確實有一些難度。

於鐵路平交道或斑馬紋行人穿越道線等關卡，則要確實做到停車察看動作，且停車也要避免前輪超越停止線。最讓騎士易於忽略的，則是全程道路行駛時轉彎需要依規定顯示方向燈，只要每忽略一次就會扣除 16 分，但只要忽略兩次，就會低於及格分 70 分，騎士就要下次再來囉！**H**



◀直線平衡駕駛中騎士需在七秒內時間通過突起的直線水泥路段，不可壓管或腳著地。



▲直線煞車需在指定路段中起步加速從一檔換至三檔，並在停止線前確實煞停。



▲鐵路平交道或斑馬紋行人穿越道線等關卡，需確實做到停車察看動作。



▲定圓行駛考驗騎士的平衡度與操控車輛的細膩度。



客家風情

美濃漫騎

探訪景點，膩了大山大水的壯闊美景，時而來點風俗民情的點綴，從人文角度探訪土地的美，也別有另番風味。來至高雄市美濃區，濃厚的客家文化底蘊，以克勤純樸為旅行添上了單純快意，格外讓人回味。

從高雄市出發，順著寬廣平坦的 29 號省道一路前行，不消一小時騎乘時間便可進入美濃區，踏著 Honda CB650F 輕鬆愜意的步伐，讓此旅途不感疲累。過了旗山橋後，美濃區的主要街道呈現眼前，縱使曾列台灣十大觀光小城前五傑，但美濃區可沒因此恃寵而驕，仍維持著自己的緩慢簡單步調，沒有過度裝飾的人工景點，以原始的面貌，建議來訪的旅人放慢腳步，探訪專屬於美濃的小曲小調。



客家文物館

深入體驗客家文化

若你習慣了速食文化，美濃也很貼心的為自己歷史與特色準備了懶人包，美濃客家文物館從語言、衣飾、美食、屋宅建築、音樂到人文等多方面鉅細靡遺介紹這土地高達九成住民的客家文化來龍去脈，走一趟美濃客家文物館，對於美濃的了解，往往就可以領悟一大半。

▲►美濃客家文物館完整介紹當地高達九成住民的客家文化來龍去脈，且愜意舒適的周遭環境，也是休憩的好去處。



永安老街 懷古風情滿溢

若不想靠著懶人包的整理，想要身體力行感受美濃的過去，前往永安老街是個不錯的建議。身為美濃先人定居的第一街，永安老街處處是歷史痕跡，位於永安路底建於清朝乾隆 20 年（西元 1755 年）的東門樓，乃是台灣無城牆聚落中最大的城門樓。

除了腰桿直挺屹立不搖的東門樓外，藍衫店、穿水橋、庄頭伯公等人探索，看著是客家先人的生活智慧，讀的是對於傳統民俗的尊重，用心領略，絕對會有豐富收穫。

▼位於永安路底建於清朝乾隆 20 年的東門樓，乃是台灣無城牆聚落中最大的城門樓。



▲永安老街完整保留客家先人過往生活環境。

本次介紹的人身部品均為 Honda Motorcycle 高雄店提供，實際顏色與款式以展示間為主，歡迎洽詢。
Honda Motorcycle Kaohsiung / 高雄市左營區自由四路 226 ~ 228 號 / 07-343-5880

中正湖 濕地美景環繞

看多了人文風情，想要來點自然景色扭轉情緒，來到舊稱「中圳埤」的中正湖，身為高雄僅次於澄清湖的人工大湖，擁有難得的溼地環境，也讓冬季候鳥常來作客。

透過市府推動的改造工程，觀湖平台、環湖步道等興建，讓欣賞中正湖美景更顯容易。將 Honda CB650F 停靠一旁，脫下安全帽與一身裝備，望著湖畔美景，一發呆，可能就是一下午。

經典小吃：客家板條

返途前，自然沒有不品嚐客家板條的道理，簡單搭配些小菜，襯托出板條的 Q 彈與滑嫩，為返途的騎乘補足能量，也會此行劃下完美句點。穿上裝備，啟動 Honda CB650F，下次的輕旅行，又將展開。 **H**



▲錦興行藍衫店依舊提供客家先人生活中不可或缺的「藍衫」訂製服務。



▲舊稱「中圳埤」的中正湖，身為高雄僅次於澄清湖的人工大湖。



為讓出遊更為愜意與安全，Honda Motorcycle 精心引進銷售的服飾配件絕對是必要搭配，與 Honda CB650F 獨特的 HRC 配色完美搭配的 HRC 防摔夾克，更是兼具帥氣與防護機能。

•HRC 防摔夾克 /NT\$8,290



騎乘出遊隨身物品無處攜帶？騎乘專屬背包絕對是最佳選擇，多格置物空間搭配符合人體工學的包型設計，兩天一夜輕旅行的裝備也可一包搞定。

•多功能後背包 /NT\$5,030



騎了整天車脫下安全帽，一頭凌亂軟塌的頭髮雜亂沒有造型？別擔心，Honda Motorcycle 銷售的帥際 REPS MERC 帽款一戴上立刻彰顯騎士型格，熱愛速度與運動的個性特色，展露無遺。

•REPS MERC 網帽（白）/NT\$2,750



▲ La ViLLa 餐廳特別之處就在燕子湖畔，美景及美食是吸引老主顧不斷上門的主因。

新北 La ViLLa、宜蘭 小熊書房、日月潭 雲水坊

消暑 湖景餐廳選。

入夏後，氣溫屢破紀錄，讓人懶洋洋、食慾不振，坐擁湖景餐廳，湖面的平靜及美景，讓人心情平悅與沈靜，正所謂心靜自然涼，不覺中胃口大開。

新北 La ViLLa

餐廳座落在新北市新店區往烏來的方向，正確位置在屈尺燕子湖畔，不過由於隱身在一群別墅之中，再加上沒有突出明顯的招牌，對於初訪的饕家來說，很容易路過而不自覺，或是即便是找到了，卻在門口懷疑這真的是一家餐廳嗎？

餐廳外牆保留了別墅的外觀，走入室內別具洞天，低調中不失奢華，兩層樓的用餐空間，只要鄰窗桌位區，湖邊景致映入眼簾，尤其是二樓位子，可以直視湖光山水，必是熟客預約的首選；若是天晴帶有徐徐微風，坐在一樓戶外陽傘區，還能聽到潺潺流水聲，唯蚊子較多，著長衣袖會更完美。

餐廳的白天有湖景可賞，晚上也不無聊，每周六及日晚上五點半開始，兩個小時現場音樂演奏，可能是鋼琴，也有可能是小提琴或是木笛，在邊啖美食伴良酒下，浪漫至極，無怪乎開店七年來，不少情侶來此求婚及度過甜蜜情人節。

【index】新北市新店區松林路 5 號，02-2666-8000



▲餐廳外觀保留別墅原有風貌，不少第一次來的人，幾乎都會在大門口端視良久才敢進去。



▲兩層樓的用餐空間，桌位不多，來時一定要預約。



▲羅勒茄汁海鮮義大利麵，可任選麵條，提供寬扁麵、圓麵、S管麵及墨魚麵，餐點加 100 元，有湯、麵包、甜點及飲料。

▶綜合小拼盤是最佳的小點，內有薯條、炸雞、洋蔥圈，每一種都酥脆可口，非常受大人及小孩愛戴。



▲套餐的麵包不馬虎，麵包外脆內彈牙，抹上店家特調醬料，令人愛不釋口，即便冷了都不失美味。



▲燒烤德國豬腳烤至外皮焦脆內軟嫩，佐上酸菜，解膩又順口，就連配菜烤節瓜都鮮甜多汁。



▲碳烤海鮮吃得到海味，干貝鮮美、魷魚Q脆、魚肉軟嫩、蝦子脆口，愛吃海鮮的人一定能得到滿足。

宜蘭 小熊書房

梅花湖是宜蘭的老景點，不過也因為沒有新意讓人忘卻它的存在，幾年前因為作家吳淡如回鄉經營，打開了知名度，吸引年輕人到訪，讓人潮再度聚焦。

取作「小熊」，是吳淡如以女兒的小名做命名；房內所有陳設更是處處可見「熊出沒」，從店門口佇立一隻如人高的熊媽媽開始，每個角落的裝飾物都有不同身型及樣貌的熊，讓書房備感溫馨，更擷獲不少小孩及少女的心懷。

書房有兩層樓，由於緊臨湖畔，只要坐在窗邊，絕對能捕捉到梅花湖景致，像是陽光直射下的波光粼粼、陰雨之前淡淡的嵐霧，時而白鷺鷥飛翔、鴨子滑水，更增添湖面風光。

目前梅花湖能用餐及享用下午茶的就屬這家，也因此假日人滿為患，平日雖不用苦苦等候，但營業時間一到，水潮湧現，中午用餐時間絕對客滿；建議停好車後，先到書房詢問，若需要久候，可以到附近租腳踏車環湖後再入內品嚐，既可以飽覽整個湖光山色，又可免除等待的不耐煩。



▲來到梅花湖隨便問人，都知道小熊書房在哪裡，可見書房名氣之大。
▼作家吳淡如開的小熊書房，有「家」的感覺，以溫馨取勝。

【index】宜蘭縣冬山鄉大埤二路 123 巷 22 號，03-951-0060





▲座落在梅花湖邊，兩樓窗邊的景致最好，但座位有限，一定要早點到。



▲既然是書房，裡頭提供的書不少，甚至是小朋友的繪本書也有，適合親子共讀。



▲屬於午茶鹹點的脆皮雞肉捲，選用雞腿肉，油炸至外皮脆肉嫩，單吃佐飯都適合。



▲酥炸去骨白帶魚為時令料理，一口咬下，少了擾人的魚刺，酥脆有勁。



▲坊間少有的帶骨焗烤豬小排，烤至適口焦度，肉質軟嫩，連小孩都吃得津津有味。



▲下午茶時間，適合點飲料配鬆餅，水果茶酸甜濃郁、巧克力牛奶甜而不膩。



▲餐點都以套餐為主，附沙拉、白飯及飲料，海陸雙拼櫻桃鴨及藍鑽蝦，吃飽又吃巧。



【index】南投縣魚池鄉中正路 23 號 3 樓，049-285-6788

日月潭 雲水坊

一直深受國內外人士喜歡的日月潭，美在它不論何時景致都令人動容；天晴時，湖面倒映青山白雲，時而遊艇滑過，劃破水面，更添美麗；陰雨時，嵐霧飛舞像極了山水國畫中帶點神秘與憂愁，也難怪邊啖美食邊賞景的湖邊餐廳總是吸引饕客嚮往。

附屬於雲品溫泉酒店的「雲水坊」，一聽餐廳的名字，便有幾分期待，因為在享受料理的同時，既能捕捉到雲兒恣意飄浮，又能覽盡湖水的變化；實際體驗之下，一點都沒錯，而且更棒的是，提供的美食一點都不輸美景，真可謂視覺及味覺都得到滿足，一頓吃下來，不自覺洋溢幸福味。

用餐空間不大，三面落地窗能同時接引戶外的自然美景，而且隨座位的不同，看到的景致都不一樣，或許這樣的遺憾就是留待下一次的見面。

港式料理是餐廳的主軸，坐鎮的主廚更是來自香港的大廚，味道及口味不在話下，不論茶點或是大菜都令人驚豔；為了食得更安全，餐飲團隊中有營養師、護理師、檢驗師，並備有自製實驗室，嚴格把關，確實降低食材中農藥殘留及添加物帶給人的隱憂。 **H**



▲為了讓喜愛日月潭景致的饕客可以不受用餐時間限制，供餐時間除了午、晚餐時段外，增設了下午茶時間。

◀叉燒酥的美味在於多層酥餅與內餡的完美結合，自製叉燒與十層酥餅是讓人吮指回味的關鍵。

▼限定料理小三寶，每天供應十組，一直到9月18日；特別之處在於選用南投食材，像點心又能飽足，做法亦中亦西，看似兩朵香菇造型，其實是三杯菇口味及紅豆的麵包，焗烤內則是肉醬筍白筍，可食用花朵交織巧克力，內藏有地瓜球，就連飲料都是帶酸味的康寧調茶融合日月潭中烘焙咖啡，再淋上鹹味奶沫。





▲催淚蛋真的讓人吃過感動到流淚，煎過的雞蛋、紅椒、青龍，食材簡單平凡，卻美味了得。



▲脆皮雞是餐廳的人氣料理，吃過的人都會再點，酥脆的外皮是麥芽與醋汁完美比例下的美味，雞肉淡淡的香料味，需要醃後風乾一晚入味才能嘗得到滋味。



▲乾炒牛河或許賣相不佳，但口味絕對唇齒留香，尤其是河粉是師傅親做，絕對吃到的是純米漿製成，不會有其他添加物。



號稱日月潭最浪漫的新視野，就在雲品溫泉酒店的頂樓餐廳「雲月舫」，是一處擁有不受干擾的用餐空間，並且能欣賞到日月潭絕佳景致，僅開放 16 歲以上男女，營業時間只有早、晚餐及九點後的品酪時間，提供的料理都是特別訂製。

合歡山 清境二日遊

消暑趣

台灣夏天一年比一年熱，熱到令人心浮氣躁，想要有點涼意，除了室內開冷氣，就是要找對避暑勝地；年均溫 20 度上下，早、晚需要著長衣的南投清境，即便白天陽光熱情，但山風徐徐，帶來微涼舒適感，最適合全家老小出動齊旅行。





投89

清境農場
青青草原

14
甲

仁愛鄉

只心樹林步道

翠谷下

清境農場
小瑞士花園

榮光巷

仁愛鄉

投89

清境佛羅倫斯
度假山莊

14
甲

芙莎栗
主題餐廳

榮光巷

雲南十八怪
景觀餐廳

信義巷

14
甲



賞美景

【index】南投縣仁愛鄉定遠新村 28 號，049-280-3308 (N24.027632, E121.143502)

小瑞士花園 水舞秀日、夜皆美

花園景致環繞著大池而設計，這個池名為思源池，也是花園的舊名，由於百花齊放，再加上年平均溫在 15 到 23 度之間，是夏天的避暑勝地，因此被美稱為台灣小瑞士，後來便乾脆改名為小瑞士花園。

園區平緩好走，並設有涼亭，走走歇歇，即便佔地四甲，都不覺大，針對不同的區域，規劃挪威森林廣場、阿爾卑斯雙塔、落羽松步道、主題花園，適合親子、情侶及銀髮族到訪；重頭戲為池中水舞表演，每一小時施放一次，隨音樂起舞的水注，時而輕柔飄逸，時而又挺拔沖天，白天在藍天白雲陪襯下，格外有張力，夜晚在星空月娘作伴下，浪漫美麗。由於買票後可以進進出出，建議白天、夜晚都到訪，不同美景，都很迷人。

值得一提的是，園外更提供餐廳、紀念品販賣部、露天咖啡廣場等，安排半日遊，不急不徐，愜意自在。



▲偌大的水池成群鴨子悠游，可以買飼料體驗餵食趣。

▲花園裡最令人佇足欣賞的就是水舞表演。

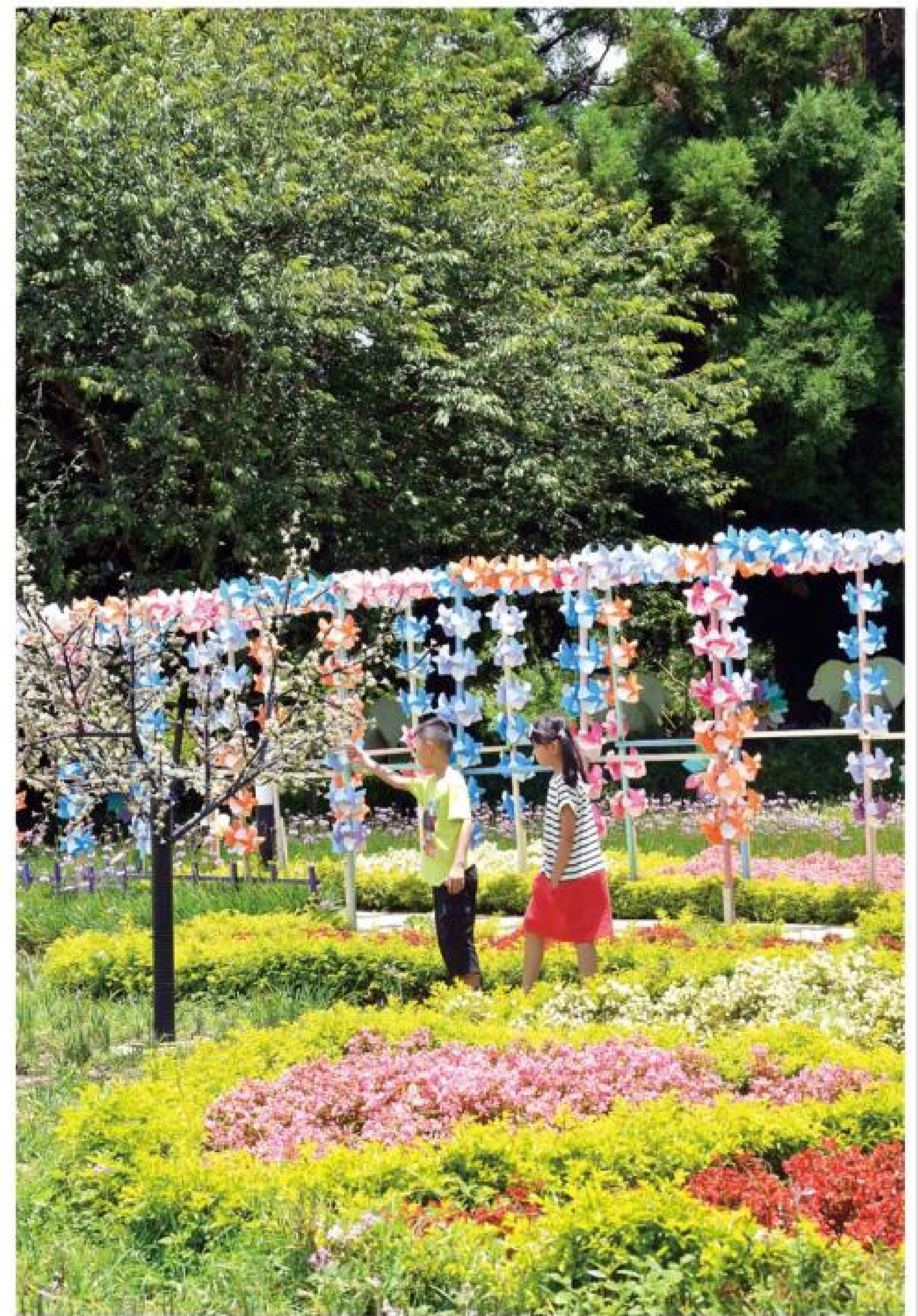

▲百花齊放是花園的另一項特色，吸引不少情侶拍照留念。

清境農場 綿羊秀場場爆滿

來清境最不能錯過就是到農場看綿羊秀，一天兩次，周三休，暑假期間，場場都爆滿，一點都不誇張的是，即便打雷下雨，仍然無法澆熄觀看的熱情。

在台灣也只有這裡有，靈魂人物為來自於紐西蘭的格蘭·瓦利斯（Grant Wallace），因為娶了台灣老婆，於是定居台灣，更因為喜歡清境的環境及天候，從受僱農場開始，後來農場因為他，開始進行認識綿羊生態、牧羊犬趕羊、模擬紐西蘭市集拍賣、修剪羊毛等活動，沒想到自民國 84 年起，一砲而紅，更吸引不少亞洲觀光客前來朝聖。

活動一開始，先是牧羊人騎著馬，並與牧羊犬一同演出精彩的羊群歸隊，並搭配主持人解說羊的知識，活動高潮就是剪羊毛，不過才十秒鐘，羊兒就褪下羊毛衣，俐落的身手，總是贏得滿堂采。

最後，羊群會從柵欄走出，讓人近距離接觸羊或餵食，由於羊兒實在太溫馴可愛，不要說是小孩，連大人都為之瘋狂。



▲趁著表演未開始，可以先到服務中心購買羊飼料餵羊的樂趣。

▼除了遠觀還能近摸，是看完綿羊秀最令人期待的活動。

▲綿羊秀在清境農場，一天兩場，建議看早上九點半那場，免得午後若遇大雷雨，會停止表演。



【index】南投縣仁愛鄉仁和路 170 號，049-280-2172（N24.059249，E121.163427）

百岳石門山 人人都可攻頂

想要登百岳，其實沒那麼難，就從石門山開始吧！石門山登山口位在台 14 甲線的 33.5 公里處，來回只需要半小時，腳力好的人，20 分鐘即能完成；峰頂約有 3,237 公尺，是合歡山群峰中最容易攀登的一座，而且步道鋪有棧道及石階，更是百岳中最易攻頂的。

除了易攻頂外，山上的景致也令人讚賞；環顧四周，合歡山主峰、合歡山東峰、奇萊山主峰、奇萊山北峰、屏風山、中央尖山、南湖大山等山脈層層疊疊，讓人遙寄古人登高望遠擁有小天下的心情，同時這裡也是個捕捉日出美景的好地方。

由於石門山步道山勢不高又易走，男女老少都能輕鬆走一遭，再加上能遠眺群山，因此被稱為「台灣八小巒」之一，而且這個時候來，又能賞到高山花卉，增添行走樂趣。



▲石門山標高 3,237 公尺，步行來回僅約一小時，一生一定要登一次。

▶未到石門山前，會先來到公路最高點「武嶺」，非常有紀念價值，一定要下車拍照。



八大步道任你選

來清境除了看台灣唯一的綿羊表演秀外，就是走走步道；共有八大步道，分別是全長 2,300 公尺的翠湖步道、全長 1,000 公尺的落日步道、全長 800 公尺的柳杉步道、全長 800 公尺的步步高昇、全長 500 公尺的茶園步道、全長 1,800 公尺的觀山步道、全長 500 公尺的櫻花步道，以及全長 250 公尺的長城步道，可以依腳程及景致選擇步道；只想要稍微走一下，感受步道之幽，可以選擇長城步道，來回步行一趟約 20 分鐘，漫步其中，能將層疊山巒盡收眼底，運氣好時，還能捕捉羊群低頭吃草畫面。

來回約半小時的茶園步道，數大便是美的茶園景象，不輸阿里山茶園景致，路況平緩好走。非常推薦的是觀山步道，牛隻與綿羊在大草原上或走或躺或嬉戲，偌大的草原，更適合小朋友跑跳，想要玩球、放風箏，甚至是靜坐感受大自然的滋潤，都相當適合。

此外，單程需要 40 分鐘的落日步道，是看夕陽最佳之處；單程一小時的翠湖步道，雖然需要花點腳力，但梯田式茶園與碧湖交織的美景，讓人看過難忘。



▲清境美就美在瞬間的變化，尤其是下了一場雨後，嵐霧飄渺，如夢似真。



▲茶園步道坡度不陡，清晨或黃昏行走，微風徐徐，最好是時機。



山巒間碧湖與嵐霧的交織美景，也是欣賞清境之美不能錯過的畫面。

覓好食

可妮小屋

不論南下或北上，要到清境，都需要至少三小時，遇到午餐時間，可以先在埔里打牙祭後再上山；座落在埔里郊區的這間餐廳，適合親子用餐，提供的簡餐很有媽媽味，用餐空間也很溫馨，像在家吃飯般自在。整個餐廳以藍白為基調，仿地中海造型，小小的庭院足可讓小孩跑跳，由於桌位數不多，假日還是要事先預約免得等候。

►餐廳不大，前庭院有草地，小孩在等餐或是飽餐後，有個釋放體力的地方。

【index】南投縣埔里鎮西安路二段 77 號

049-293-0079，(N23.989533, E120.973848)



▲酒釀紹興雞很多人點，帶點微辣與酒香的雞肉，煮至入味適口。



▲愛吃魚的人很推薦點香煎比目魚，魚肉細緻，煎後滑口不柴。



▲餐廳除了料理特別，地理位置視野絕佳，在等菜的同時，可以至三樓眺望遠方。

十八怪餐廳

清境有名的就是擺夷餐，這是因為當年滇緬邊界不少傣族在國共戰爭時組織救國軍，最後落腳在清境農場，擺夷定居的意思。但隨著物換星移，越來越多傣族後裔在這裡賣擺夷餐；這間取名 18 怪，提供的是雲南料理，特色在於酸、辣、麻、香。

►山胡椒雞湯味道像原住民的馬告雞湯，多了菇類、紅棗提味，湯甜肉鮮。



【index】南投縣仁愛鄉大同村榮光巷 50 之 1 號，049-280-3577，(N24.036602, E121.15436)



▲雲南臘肉臘腸雙拼，以蒸的方式來料理，不論臘肉還是臘腸吃起來多了一股香料味。



▲擺夷燜酥肉有點像台式粉蒸肉，將炸過的肉與蔬菜及菇類再煮過，清爽好吃。

芙莎栗主題餐廳

想要在清境找到觀碧湖的絕佳位置，餐廳不論坐在戶外陽傘區還是室內窗邊，都有好視野；再加上餐點的蔬菜以自家山莊種的為主，並利用燈籠果及南瓜自做麵條、果醬、果醋，再融合西式料理手法，並隨季節變化時令菜，成了清境知名的餐廳之一。

【index】南投縣仁愛鄉大同村榮光巷 43 號

049-280-3888，(N24.037072, E121.150440)

住好房

佛羅倫斯山莊

在清境可住的民宿很多元，價格也隨品質及視野而不同，在選擇時，可以考量有提供晚餐，才不需要摸黑外出填飽肚子；擁有義式鄉村城堡、君士坦丁堡、庭園 SPA 三個館的佛羅斯山莊，一間民宿就提供不同房型及房價的房間，並有餐廳及 Nina 巧克力工坊，適合情侶及家庭下榻。

山莊附近有多條步道，距離小瑞士花園及超商步行約 15 分鐘，很適合慢遊樂活的人；比方趁清晨時坐在陽台飽覽碧湖與嵐霧的變化，午後雷陣雨時，躲在山莊喝個下午茶，或是安排巧克力 DIY，傍晚再步行到小瑞士花園看水舞或擇一條步道漫行，晚餐便直接在餐廳用餐，然後伴著星光好夢連連。H

【index】南投縣仁愛鄉榮光巷 8-3 號，049-280-3820，(N24.038865, E121.154138)



▲君士坦丁堡的樓中樓四人房，最適合親子及三代同堂入住。



▲山莊的餐廳晚餐採半自助式，點烤春雞主餐後可享沙拉吧、湯品、飲料、甜點、麵包及開胃菜。



▲燜煮至軟而不爛的蜜汁豬肋排，微辣易上癮，對於無飯不飽的人，可佐以傳家滷肉飯及秘製香腸。



▲連小孩都能體驗的 DIY 巧克力，相當受小朋友歡迎，做完後便可享用。



▲曾經是全台最高的 Nina 巧克力工坊，營業之初就是為了提供連小朋友都能安心食用的巧克力，目前除了巧克力，還有造型逗趣的馬卡龍。



▲山莊異於其他民宿之處在於有三個館，想要什麼房型都能得到滿足。



享受異國度假風情

奢華酒店與 星級美食在台北。

在全球首都悠遊，最重要的就是食宿。吃好的，住好的，正是每一個旅人行前的必備功課。而在各個重要城市最令人難忘的，總免不了入住的酒店，或是美味的食物，如今，隨著外國來台旅遊風氣漸長，那些令人流連忘返的奢華品牌酒店與星級美食，也從倫敦、上海、巴黎、紐約，飛來台北！



圖片、資料提供：台北萬豪酒店、台北文華東方酒店、台北寒舍艾美酒店、台北 W 飯店



台北萬豪酒店

台北萬豪酒店

台北萬豪酒店集飯店、會展中心、商場及高級住宅於一身，致力打造「全台最大國際會展飯店」。酒店擁有超過 4,000 坪的綠地公園，形成獨特的城市綠洲，除了綠意之外，整體設計以蝴蝶為設計主軸，翩翩起舞的展翅意象貫穿在整座酒店內外。1 樓廣場正中央置有從英國購入西班牙知名藝術家 Manolo Valdés 設計的大型裝置藝術作品「蝴蝶」（Butterflies），一進酒店大廳，也可見奧地利水晶製成的三十八隻彩蝶，在空中閃耀飛翔。一面是突顯台灣身為「蝴蝶王國」的在地特色，二來是呼應酒店所在地「劍南蝶園」、「劍南蝴蝶步道」之美名。

酒店擁有可接待 2,000 人的大小會議廳，與可容納近 430 輛汽車的停車位，還有全台星級飯店最大宴會廳「萬豪廳」。萬豪廳挑高 9.9 米，面積超過 380 坪，全無樑柱，可容納百桌約 1,200 人，正是 2016 年總統舉辦國宴的場地。國宴的菜色，現今人人都能在酒店內剛開幕的中餐廳「宴客樓」品嚐！國宴套餐每套 3,000 + 10% 元，只要三天前預定，就能在酒店內剛開幕的中餐廳「宴客樓」享用！而宴客樓強調以在地、當季的料理為主，任何人都可以在此全新五星中餐廳，嚐到總統級的美味。

客房共有 320 間，行政樓層就有 4 層，持萬豪禮賞金卡及白金卡的入住貴賓皆能自由使用尊榮貴賓廳（Executive Lounge）。萬豪的「無敵景觀視野」，讓賓客在自己房中拉開窗簾，即可將基隆河河濱美景、台北都會天際線，以及台北 101 與美麗華摩天輪等景觀盡收眼底。



宴客樓「國宴料理」



居家式特級套房



宴客樓



西班牙知名裝置藝術「蝴蝶」



台北文華東方酒店



MOTPE Café Un Deux Trois 法式酒館

Deluxe King Bathroom
豪華客房浴室

台北文華東方酒店

台北文華東方酒店外觀為巍峨壯麗的歐式建築，內部空間採用古典雅致融合當代風格的設計，擺設超過 1,700 件原創藝術品，種類橫跨古董、畫作及雕塑等等。進入大廳，映入眼簾的是，由知名捷克藝術家 Tafana Dvorakova 設計的豪華水晶吊燈，重達 1,400 公斤，由 50,000 個水晶串珠和淡琥珀色的水晶拼接而成。氣派的外型設計、迷人的折射光線，立即點出飯店的奢華定位。

酒店座落於台北市商業中心敦化北路上，鄰近松山機場，擁有 256 間客房與 47 間套房，品味卓絕的客房至少 17 坪（55 平方米）以上，提供全台北市最寬敞舒適的住宿空間；其中，佔地 114 坪的總統套房，空間與尊榮皆為全台之最，一生定要體驗一次。酒店內的芳療中心引進屢獲殊榮、名聞遐邇的療程，承襲文華東方酒店集團著名的經典傳奇式服務，成為旅客體驗迷人都市的最佳選擇。

酒店的餐廳和酒吧巧妙運用雋永細緻的創新視覺美學為概念，精心設計出獨具風格的時尚餐飲空間，例如法式酒館「Café Un Deux Trois」，是全球唯一結合美食與香氛的餐廳，以現代細緻的美學空間設計，融合經典法式細膩與獨創佳餚美饌，巧妙滿足非凡感官體驗。餐廳入口處別具巧思設置的香水展售區，販售阿根廷頂級香水品牌 Fuegoia 1833 調製的各種香水，微妙譜出一段味蕾與嗅覺的美味戀曲。



Deluxe King Bedroom 豪華客房臥室



泳池



探索廚房



台北寒舍艾美酒店北緯 25



Corner Suite 客房



Balcony Junior Suite 客房

台北寒舍艾美酒店

艾美酒店起源於時尚之都「巴黎」，以人文、藝術聞名全球，而台北寒舍艾美酒店於 2010 年 12 月 3 日正式開幕，地點位於台北時尚與藝文核心地帶信義計劃區內，延續寒舍對於藝術一貫的專業和熱誠，以當代藝術的策展概念為基礎，選擇「光和影」作為思維主軸，將藝術品融入在每一位旅客接觸到的角落，配合酒店的空間與環境，集結來自台灣、中國、日本、韓國、美國、英國和比利時的多位當代藝術家，共近七百件跨媒材、跨形式的作品與裝置藝術創作，激發賓客創意思維。

酒店亦斥資億元精心打造頂級宴會空間，總面積 1,620 平方米，共規劃 3 間宴會廳與 6 間多功能廳，宴會策劃團隊充滿創意，提供事前籌備諮詢，臻入化境的影音技術，靈活調整式宴會空間與殷勤周到的服務，無論舉辦文定儀式、婚禮囍宴及新人派對均能令人留下深刻難忘的回憶。

台北寒舍艾美擁有 160 間客房和套房，以及 2 間風格餐廳——全日自助饗宴「探索廚房」、頂級粵式料理「寒舍食譜」；1 間以全球艾美所在緯度命名的大廳酒吧「北緯 25」。現在，探索廚房於 8 月 31 日前正在舉行紐澳良美食節，邀您一同品嚐充滿各式辛香菜餡的美國南方肯郡料理；寒舍食譜以廣東老菜繁複的料理工序，推出嶄新菜色與精緻港點，活動詳情請洽 02-6622-8018 或 www.lemeridien-taipei.com 查詢。



寒舍食譜



台北 W 飯店

台北 W 飯店座落於素有「台北曼哈頓」之稱的商業旺地信義區，可觀七星山和陽明山國家公園之秀麗美景，可享大台北動感十足之都市生活，務求帶給賓客奢華尊貴之享受。飯店周身採用玻璃外觀，由東京都市大學都會生活學部的准教授，及設計師山根格（Tadashi Yamane）構思，與國內三大建築師事務所建設而成。室內設計則由英國倫敦著名建築事務所 G.A. Design International Ltd. 傾力打造，結合自然原素和現代化科技，成就「Nature Electrified 自然大放電」的概念。

台北 W 飯店是城內唯一能綜覽信義區繁華街道全景的酒店，亦可近距離觀賞地標建築、全球最高樓之一 101 大樓之芳容。飯店擁有 405 間客房和套房，躋身台北規模最大的奢華飯店之列，因為暖色調石料、拋光實木，綠意盎然的植物雕花地毯，與中式燈籠罩子的精緻燈光，形成令人沉醉的奇妙對比，賓客在每一處私人空間都可欣賞都市美景，卻又能享受屬於自己的寧靜。

這裡可說是娛樂奢華天堂，寧靜與激情交匯，特別是那些糅合了 W 品牌現代化炫酷設計，摩登舒適感和創新風格的閃光亮點。特色酒吧 WOOBAR，地板以奢華的天然突尼斯石材鋪就，造型獨特的圓形白色真皮寬大軟凳一字排開，層高 10 米，大廳一端是一座高科技壁爐，另一端則是 DJ 台，提供都會男女、商務旅客、政商名流精彩夜生活，更是許多豪華婚宴、私人聚會的首選場地。H



從 2016 米蘭家具展看未來趨勢

家飾新風潮

義大利米蘭作為設計聖地，同時擁有藝術能量以及商業嗅覺。因此，我們往往能從中觀察到未來市場的發展脈絡，與各品牌對市場環境的判斷。縱使景氣帶來不安全感，然而，2016 年的米蘭展，卻是自 2007 年雷曼兄弟之後，市場能量復活最有感，也最好的一年。

圖片、資料提供：

MOT CASA / 台北市復興南路一段 2 號 B1 / 02-8772-7178
晴山美學 / 台北市南京東路三段 269 巷 2-1 號 / 02-2719-9100

LOVE SEAT

過去 LOVE SEAT 不會是各大家具品牌的主力，然而今年超過半數的品牌都推出雙人系統。或許是因為人與人之間的距離愈來愈冷漠，反倒令人重新愛上 LOVE SEAT 有點擠又不會太擠的美妙關係。不論是 1.5、2、或是 2.5 人座，LOVE SEAT 看上去就是有種符號性的溫暖，如同 Knoll 那張由 Eero Saarinen 設計的 Womb Settee，純粹的紅色讓人看著看著，就溫暖了起來。

Knoll / Womb 沙發
設計師 Eero Saarinen
Womb 沙發是 Eero Saarinen 1948 年的設計作品，如今 Knoll 決定再度推出這款椅座，「對這種椅座的需求從來沒有退去，而且我們比以前更需要放鬆自己。」Eero Saarinen 說。Womb 椅座的舒適感也是加倍，納入一款加墊的躺椅 Relax 系列，搭配柔軟的聚氨酯和羽絨靠墊，打造出穩健、舒適，同時也溫馨的椅子。



Artek / Kiki 系列雙人椅
設計師 Ilmari Tapiovaara



Diesel Living with Moroso
NATURAL ORGY 系列 Gimme Shelter 椅
Diesel with Moroso 今年更上層樓，在 Moroso 最擅長的布料元素上，大玩 Diesel 油漬風的印刷元素。



Maruni / Roundish 雙人沙發

北歐經典線條

今年米蘭展最後一個明顯的特色，就是北歐經典線條的家具風格遍地開花。在 1920 ~ 30 年代，丹麥建築設計師 Finn Juhl 將以往被包覆於設計中的框架，用實木的方式裸露出來，這種鏤空且穿透的當代形式，不僅成為風靡全球的北歐設計 icon，當代家具之父除了 Finn Juhl，不做第二人想。這樣的手法，在今年米蘭展中可說是俯拾即是，不僅過往少有木製家具，總是給人方正簡潔印象的品牌，今年罕見推出北歐自然木藝風格，即便材質使用其他素材的作品，也能在其中見到濃濃的北歐經典線條元素，讓結構之美顯而易見。



One collection / France Chair
設計師 Finn Juhl

One Collection 的新作 France chair 當然就是最標準不過的北歐設計。France chair 是 Finn Juhl 在 1956 年為家具先鋒 France & Søn 所設計的椅子，簡潔而極具美感的結構美學，加上宛如擺動中的扶手，一眼就能辨別是出自 Finn Juhl 之手。如今 France Chair 復刻上市，說明了北歐傳統工藝與工業生產的合作無間，為世人帶來卓越的設計。



Artek / Kaari 系列

由 Ronan & Erwan Bouroullec 延伸的 Kaari 系列新作，雖然使用了不鏽鋼結構，但仍然保留大量 Alvar Alto 的曲木概念線條元素，以不同的素材，向大師的經典致敬。



Maruni / Hiroshima 鋼構疊椅

設計師 深澤直人

Hiroshima 廣島椅的姊妹之作，沿用同樣的線條，所設計的這款全新可疊式椅子與凳子，也沿用背部、扶手與椅座同樣的流暢線條。設計時的理念，就是希望能從背面看見同樣美好的線條。椅子和凳子的背影其實相當重要。狹窄、亮面的不鏽鋼，與純木質材質之間的和諧感，更顯優美。

工藝與異材質創新

今年米蘭展的另一個現象，就是工藝的成分變高！就像文藝復興時期所注重的工藝，是一種對於情緒與感受的表達，而非強烈的視覺震撼。今年品牌紛紛用各式工藝為設計錦上添花，更添耐人尋味的質感。在 Cappellini 身上，我們看見宛如奧布松的法式氛圍，以刺繡的技法去創造織紋。事實上這就是工藝的表徵，一針一線的背後，就是要人們體會到溫暖的情感。Armani/Casa 更直接將源自於日本浮世繪的作品，改以刺繡的方式重現於設計中，為空間注入一股靜謐而優雅的韻味。

另一方面，工藝的應用，也同時呈現在異材質的突破與創新上。Serralunga 不只把塑料做成如皮革般的質地，這次更把陶瓷加壓在塑料裡。這種霧面陶瓷的技法，不但讓塑料本身的毛細孔更小，更達到一種宛如奈米般的防污效果。玻璃先鋒 Fiam 亦再次自我突破，看似石板的桌面，實際上卻是將陶瓷燒製到八、九百度高溫，之後再與玻璃熔合，創造出「陶瓷玻璃板」這種新的材料。至於 Bottega Veneta Home 則更令人不可置信。那只編織桌几不細看還以為是手工編織而成，實則是將編織的紋路先壓在鋼材上，外層是鋼、裡面是銅，再焊接而成。H



Moooi / Compression Sofa & Compression Sofa MARBLE
異材質姊妹雙胞作品

Compression Sofa 和 Compression Sofa MARBLE 不僅強力衝擊你的視覺，更讓你精神錯亂。Compression Sofa 這張沙發，沙發主體是由大量泡沫橡膠所構成，座墊則以切得恰到好處的大理石來點綴。不過讓人跌破眼鏡的是，另一張偽姐妹 Compression Sofa MARBLE 沙發，竟然是由重達 6 噸的大理石構成沙發主體，座墊部分則是由泡沫橡膠製作，成為這張重量級沙發的唯一柔軟之處。



Bottega Veneta Home / 青銅弓形桌
結合青銅結構與橡木材質桌板。





Cappellini / Embroidery 皮革刺繡單椅



ARMANI/CASA / 屏風



Serralunga / Bay 扶手椅
Serralunga 不只把塑料做成如皮革般的質地，這次更把陶瓷加壓在塑料裡，這種霧面陶瓷的技法不但讓塑料本身的毛細孔更小，更達到一種宛如奈米般的防污效果。

Be Your Wing

與 夢 想 前 行

每一雙展翅飛翔的羽翼

都是一顆嚮往自由的心

在奔馳的路上 享受逐風的感動

人們把這樣的感動

取了一個浪漫的詞彙：實現夢想

Honda Motorcycle 以熱情驅動夢想

透過嶄新科技

與正規日本原廠的維修保養技術

持續提供世界第一的服務品質

將你與夢想 緊緊繫在一起

也讓渴望馳騁的靈魂

不斷向前 永無止境



個人資料

- 姓名： _____ ●性別： 1. 男 2. 女 ●請問您是否為 Honda 車主 1. 是 2. 否（以行照登記為準）
- 年齡別： 1. 25-29 歲 2. 30-34 歲 3. 35-39 歲 4. 40-44 歲
 5. 45-49 歲 6. 50-54 歲 7. 55-59 歲 7. 60 歲以上
- 婚姻： 1. 未婚 2. 已婚無小孩 3. 已婚有小孩 4. 其他
- 學歷： 1. 國中及以下 2. 高中職 3. 大學 / 大專 4. 研究所及以上
- 車型： _____ ●出廠年月： _____ 年 _____ 月

聯絡方式

- 收件人： _____ ●收件地址： _____
- 電話：(住家) _____ (公司) _____ (手機) _____ ●電子郵件： _____
- 請問未來 Honda 如果舉辦車主相關調查，您是否願意接受邀請來參加調查？
 1. 願意，請聯絡我 2. 不願意

The Power of Dreams
HONDA

廣告回信
台北郵局登記證
台北廣字第00623號

104-99

台北郵政112-456號信箱

Honda MAGAZINE

台灣本田股份有限公司

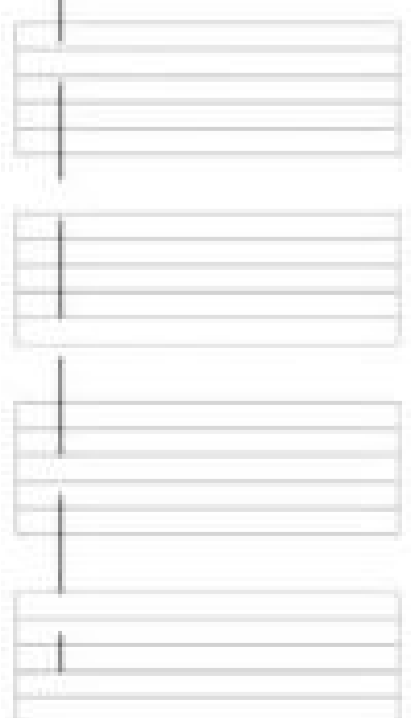

親愛的讀者，感謝您撥冗填寫回函。您的滿意及寶貴意見是我們提昇 Honda Magazine 的原動力：我們歡迎您以 e-mail：hf_shih@honda-htw.com.tw 表達意見，謝謝！提醒您！每位車主皆可獲得免費贈閱 4 期，若您想繼續收到再 4 期的免費贈閱，請記得上網登錄續訂（www.honda-taiwan.com.tw）。Honda 網站目前也提供車主雜誌電子版，請至 www.honda-taiwan.com.tw/member_magazine_login.aspx 閱覽。

另外，歡迎您利用 Honda 網站 >> 車主服務 >> My Honda 投稿專區

www.honda-taiwan.com.tw/member_magazine_form.aspx 投稿！註明車主相關資訊，再說明您和 Honda 的故事（也可上傳文字檔案），並附上您和愛車合照，即有機會獲選刊登在續期的 Honda Magazine！來稿一經採用，Honda Taiwan 將致贈精美禮品一份。（如本贈品用罄，Honda Taiwan 將以其他贈品替換。）



Q1. 在看完 2016 年夏季號之後，您對它的整體滿意程度是？

5. 非常滿意 4. 滿意 3. 普通 2. 不滿意 1. 非常不滿意

Q2. 請問您對 2016 年夏季號各單元的喜歡程度為何？

	非常喜歡	喜歡	普通	不喜歡	非常不喜歡	沒看 / 跳過	原因
◎伊藤社長手記	<input type="checkbox"/>	<input type="checkbox"/>	<input type="checkbox"/>	<input type="checkbox"/>	<input type="checkbox"/>	<input type="checkbox"/>	_____
◎專屬 Honda 迷的一天！2016 車主家庭日 六福村精彩落幕	<input type="checkbox"/>	<input type="checkbox"/>	<input type="checkbox"/>	<input type="checkbox"/>	<input type="checkbox"/>	<input type="checkbox"/>	_____
◎騎樂無比 親春行 Honda Motorcycle 春季車主大會師	<input type="checkbox"/>	<input type="checkbox"/>	<input type="checkbox"/>	<input type="checkbox"/>	<input type="checkbox"/>	<input type="checkbox"/>	_____
◎更聰明 更安全 2017 年式 New Honda FIT 新登場	<input type="checkbox"/>	<input type="checkbox"/>	<input type="checkbox"/>	<input type="checkbox"/>	<input type="checkbox"/>	<input type="checkbox"/>	_____
◎Honda NSX 鑑賞會 預約夢想	<input type="checkbox"/>	<input type="checkbox"/>	<input type="checkbox"/>	<input type="checkbox"/>	<input type="checkbox"/>	<input type="checkbox"/>	_____
◎凌駕標準 Honda 全車系七大安全配備再升級	<input type="checkbox"/>	<input type="checkbox"/>	<input type="checkbox"/>	<input type="checkbox"/>	<input type="checkbox"/>	<input type="checkbox"/>	_____
◎超越自我 創新價值 2016 RolePlay 銷售演練發表會	<input type="checkbox"/>	<input type="checkbox"/>	<input type="checkbox"/>	<input type="checkbox"/>	<input type="checkbox"/>	<input type="checkbox"/>	_____
◎Honda Taiwan 締造 30 萬里程碑 感謝有您	<input type="checkbox"/>	<input type="checkbox"/>	<input type="checkbox"/>	<input type="checkbox"/>	<input type="checkbox"/>	<input type="checkbox"/>	_____
◎FIT、CITY 減碳表現再獲肯定 2016 環保車評選出爐	<input type="checkbox"/>	<input type="checkbox"/>	<input type="checkbox"/>	<input type="checkbox"/>	<input type="checkbox"/>	<input type="checkbox"/>	_____
◎2016 年式 CBR500R 全新登場 加倍武媚	<input type="checkbox"/>	<input type="checkbox"/>	<input type="checkbox"/>	<input type="checkbox"/>	<input type="checkbox"/>	<input type="checkbox"/>	_____
◎健檢伴炎夏 日本技師登台駐點	<input type="checkbox"/>	<input type="checkbox"/>	<input type="checkbox"/>	<input type="checkbox"/>	<input type="checkbox"/>	<input type="checkbox"/>	_____
◎都市傳說！Just Fight	<input type="checkbox"/>	<input type="checkbox"/>	<input type="checkbox"/>	<input type="checkbox"/>	<input type="checkbox"/>	<input type="checkbox"/>	_____
◎「全氣流管理」概念 Honda NSX 的空氣力學	<input type="checkbox"/>	<input type="checkbox"/>	<input type="checkbox"/>	<input type="checkbox"/>	<input type="checkbox"/>	<input type="checkbox"/>	_____
◎「即時反應」的人車體驗 Honda NSX 的動力技術	<input type="checkbox"/>	<input type="checkbox"/>	<input type="checkbox"/>	<input type="checkbox"/>	<input type="checkbox"/>	<input type="checkbox"/>	_____
◎Accord HYBRID 日本原裝進口 9.3 智慧進化	<input type="checkbox"/>	<input type="checkbox"/>	<input type="checkbox"/>	<input type="checkbox"/>	<input type="checkbox"/>	<input type="checkbox"/>	_____
◎車燈學問大 您開對了嗎？	<input type="checkbox"/>	<input type="checkbox"/>	<input type="checkbox"/>	<input type="checkbox"/>	<input type="checkbox"/>	<input type="checkbox"/>	_____
◎好車 值得等待 Honda FIT + NSS300× 費聿謙	<input type="checkbox"/>	<input type="checkbox"/>	<input type="checkbox"/>	<input type="checkbox"/>	<input type="checkbox"/>	<input type="checkbox"/>	_____
◎騎騁新人生 CBR500R 一圓高立安重機夢	<input type="checkbox"/>	<input type="checkbox"/>	<input type="checkbox"/>	<input type="checkbox"/>	<input type="checkbox"/>	<input type="checkbox"/>	_____
◎車主集錦	<input type="checkbox"/>	<input type="checkbox"/>	<input type="checkbox"/>	<input type="checkbox"/>	<input type="checkbox"/>	<input type="checkbox"/>	_____
◎輪胎養護 從駕駛開始 小小習慣 大大安全	<input type="checkbox"/>	<input type="checkbox"/>	<input type="checkbox"/>	<input type="checkbox"/>	<input type="checkbox"/>	<input type="checkbox"/>	_____
◎征服八關卡 重機駕照等你拿	<input type="checkbox"/>	<input type="checkbox"/>	<input type="checkbox"/>	<input type="checkbox"/>	<input type="checkbox"/>	<input type="checkbox"/>	_____
◎美濃漫騎 客家風情	<input type="checkbox"/>	<input type="checkbox"/>	<input type="checkbox"/>	<input type="checkbox"/>	<input type="checkbox"/>	<input type="checkbox"/>	_____
◎消暑 湖景餐廳選 新北 La Villa、宜蘭 小熊書房、日月潭 雲水坊	<input type="checkbox"/>	<input type="checkbox"/>	<input type="checkbox"/>	<input type="checkbox"/>	<input type="checkbox"/>	<input type="checkbox"/>	_____
◎消暑趣 合歡山 清境二日遊	<input type="checkbox"/>	<input type="checkbox"/>	<input type="checkbox"/>	<input type="checkbox"/>	<input type="checkbox"/>	<input type="checkbox"/>	_____
◎奢華酒店與星級美食在台北 享受異國度假風情	<input type="checkbox"/>	<input type="checkbox"/>	<input type="checkbox"/>	<input type="checkbox"/>	<input type="checkbox"/>	<input type="checkbox"/>	_____
◎家飾新風潮 從 2016 米蘭家具展看未來趨勢	<input type="checkbox"/>	<input type="checkbox"/>	<input type="checkbox"/>	<input type="checkbox"/>	<input type="checkbox"/>	<input type="checkbox"/>	_____
◎Be Your Wing 與夢想前行	<input type="checkbox"/>	<input type="checkbox"/>	<input type="checkbox"/>	<input type="checkbox"/>	<input type="checkbox"/>	<input type="checkbox"/>	_____

Q3. 在看完 2016 年夏季號之後，您覺得它是否有提升您對 Honda 下列的品牌印象？

	沒有提升	(1) 有點提升 ----- 明顯提升 (5)				
◎先進的	<input type="checkbox"/>	<input type="checkbox"/> 1	<input type="checkbox"/> 2	<input type="checkbox"/> 3	<input type="checkbox"/> 4	<input type="checkbox"/> 5
◎有夢想的	<input type="checkbox"/>	<input type="checkbox"/> 1	<input type="checkbox"/> 2	<input type="checkbox"/> 3	<input type="checkbox"/> 4	<input type="checkbox"/> 5
◎高品質的	<input type="checkbox"/>	<input type="checkbox"/> 1	<input type="checkbox"/> 2	<input type="checkbox"/> 3	<input type="checkbox"/> 4	<input type="checkbox"/> 5
◎有品味的	<input type="checkbox"/>	<input type="checkbox"/> 1	<input type="checkbox"/> 2	<input type="checkbox"/> 3	<input type="checkbox"/> 4	<input type="checkbox"/> 5
◎有挑戰精神的	<input type="checkbox"/>	<input type="checkbox"/> 1	<input type="checkbox"/> 2	<input type="checkbox"/> 3	<input type="checkbox"/> 4	<input type="checkbox"/> 5
◎安全的	<input type="checkbox"/>	<input type="checkbox"/> 1	<input type="checkbox"/> 2	<input type="checkbox"/> 3	<input type="checkbox"/> 4	<input type="checkbox"/> 5

Q4. 請問 2016 年夏季號中所提供的軟性素材（包含旅遊、美食、用車相關資訊等）您覺得它的實用性如何？

5. 非常實用 4. 實用 3. 普通 2. 不太實用 1. 非常不實用

Q5. 在看完 2016 年夏季號之後，您覺得它是否有提升您對 Honda 下列的品牌印象？

	沒有提升	(1) 有點提升 ----- 明顯提升 (5)				
◎理解度—讓我了解 Honda 這個品牌	<input type="checkbox"/>	<input type="checkbox"/> 1	<input type="checkbox"/> 2	<input type="checkbox"/> 3	<input type="checkbox"/> 4	<input type="checkbox"/> 5
◎好感度—讓我喜歡 Honda 這個品牌	<input type="checkbox"/>	<input type="checkbox"/> 1	<input type="checkbox"/> 2	<input type="checkbox"/> 3	<input type="checkbox"/> 4	<input type="checkbox"/> 5
◎關聯度—讓我覺得 Honda 與我的生活息息相關	<input type="checkbox"/>	<input type="checkbox"/> 1	<input type="checkbox"/> 2	<input type="checkbox"/> 3	<input type="checkbox"/> 4	<input type="checkbox"/> 5
◎忠誠度—我願意繼續考慮 Honda 這個品牌	<input type="checkbox"/>	<input type="checkbox"/> 1	<input type="checkbox"/> 2	<input type="checkbox"/> 3	<input type="checkbox"/> 4	<input type="checkbox"/> 5
◎推薦度—讓我願意介紹 Honda 給我的朋友	<input type="checkbox"/>	<input type="checkbox"/> 1	<input type="checkbox"/> 2	<input type="checkbox"/> 3	<input type="checkbox"/> 4	<input type="checkbox"/> 5

Q6. 如果您對本期內容有任何意見、建議或感想，請不吝指教

每次出發 都是新的宇宙

CR-V

十年如一 No.1
國產SUV年度銷售



全面標配 VSA+MA EPS 及 胎壓異常警示系統

※銷售數量統計以2005年1月至2015年12月累計領牌之CR-V為依據



VSA + MA EPS 主動安全科技



LaneWatch™ 盲點監視系統

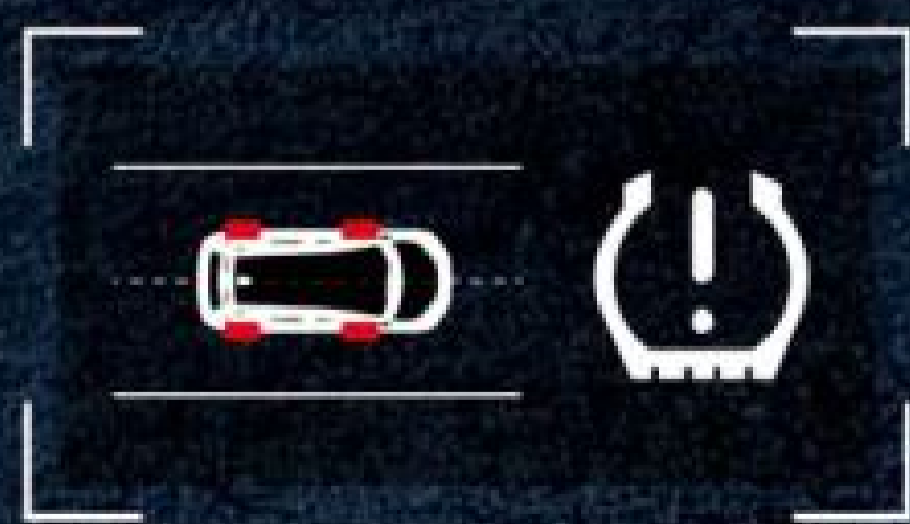

TPMS 胎壓異常警示系統



智慧安全影音系統

皓月銀
新色登場

Honda Cars

汐止 02-26472525	仁愛 02-87325198	北投 02-28981919	松山 02-25288383	濱江 02-25020100	內湖 02-26583966	文山 02-86635699	大安 02-27016009	永和 02-29220908	中和 02-22210258
板橋 02-22558559	三重 02-89881848	新莊 02-85225030	輔大 02-66357000	土城 02-82622000	新店 02-22112222	經國 03-32699999	桃園 03-34799999	中壢 03-4335678	楊梅 03-4785699
竹北 03-5516076	竹東 03-5824218	新竹 03-5726899	顯份 037-626696	苗栗 037-372088	豐原 04-25132111	北台中 04-22417758	中台中 04-23821866	南台中 04-23382255	西台中 04-23121689
沙鹿 04-26630322	太平 04-22153001	草屯 049-2325299	彰化 04-7331678	花蓮 04-7877966	斗南 05-5953636	嘉義 05-2771357	九如 07-8626888		
永康 06-2535757	歸仁 06-2395555	西台南 06-3506788	東台南 06-2600678	左營 07-3502655	大順 07-3852655				
前鎮 07-3331536	民族 07-2298800	鳳山 07-7252140	屏東 08-7552000	宜蘭 03-9289800	花蓮 03-8539966				

台灣本田股份有限公司
Honda Taiwan Co., Ltd. 地址：台北市民生東路三段99號13樓
北方區客戶服務專線：0800-066-789
www.honda-taiwan.com.tw



Honda Taiwan 官方網站

技能
驅動世界
的可能。



HONDA
The Power of Dreams